



# MILD HYBRID

PELLET  
SCHEITHOLZ  
HACKSCHNITZEL



STROMÜBERSCHUSS  
EFFIZIENT NUTZEN

# GUNTAMATIC

# GUNTAMATIC HEIZTECHNIK GMBH

WIR SIND EINER DER FÜHRENDEN HERSTELLER VON INNOVATIVEN UND HOCHWIRTSCHAFTLICHEN HOLZ- UND BIOMASSE-HEIZUNGEN IN EUROPA. UNSERE PRODUKTE ZEICHNEN SICH DURCH ÄUSSERSTE ZUVERLÄSSIGKEIT UND HÖCHSTEN KOMFORT AUS. SIE SIND GEMACHT VON MENSCHEN FÜR MENSCHEN.

## EHRlich UND BODENSTÄNDIG

Unsere Heimat ist Österreich, unsere Ausrichtung international. Mit mehr als 120 Vertriebs- und Servicestützpunkten in 20 Ländern sind wir europaweit präsent. Seit mehr als 50 Jahren stehen wir für unsere hochwertigen Produkte und unsere ausgesprochene Geradlinigkeit: Von der Entwicklung bis zur Produktion und vom Vertrieb bis zum Service.

## HEIZEN MIT HERZEN

Wir sind Ingenieure und Kesselschmiede aus Überzeugung. Mit unseren bedarfsgerechten Heizlösungen möchten wir unseren Kunden, Partnern und Mitarbeitern das sichere Gefühl geben, sich für die richtige Heizung entschieden zu haben. Ökologisch, ökonomisch und sozial.

## GANZHEITLICH DENKEN

Als Systemanbieter entwickeln und produzieren wir besonders robuste Stückholz-, Hackgut-, Pellet- und Pflanzenheizungen sowie optimal darauf abgestimmte Speicher. Ein Beispiel hierfür ist unser neuer BMK Biomassekonverter mit Edelstahlfüllraum.

## GUNTAMATIC HEIZTECHNIK GMBH

Gegründet:	<b>1963</b>
Unternehmensstruktur:	<b>Familienbesitz</b>
Vertriebs- und Servicestützpunkte:	<b>120</b>
Vertrieb:	<b>in 17 Ländern</b>
Eigenkapitalquote:	<b>100 %</b>

## INHALT

Merkmale	<b>4</b>
Technische Daten/Anforderungen	<b>5</b>
Hydraulik-Schemen	<b>6</b>
Garantie und Service	<b>7</b>

Wir denken und handeln wertorientiert. Bescheidenheit, Ehrlichkeit und Beständigkeit sind uns wichtig, denn wir möchten unseren Kunden stets mehr geben als wir versprechen.

*Günther Huemer,  
Geschäftsleitung der GUNTAMATIC Heiztechnik GmbH*



# TOP INNOVATION ZUR NUTZUNG VON PV-STROMÜBERSCHUSS IN NACHHALTIGEN HEIZANLAGEN

UNSERE WELTWEIT EINZIGARTIGEN MILD-HYBRID-ANLAGEN SIND DIE PERFEKTE ERGÄNZUNG FÜR UNSERE NACHHALTIGEN PELLET-, STÜCKHOLZ UND HACKGUT-HEIZUNGEN. SIE NUTZEN ÜBERSCHÜSSIGEN STROM AUS PV-ANLAGEN UND SPEICHERN DIESEN ALS WÄRME. DAMIT HELFEN SIE DIE HEIZKOSTEN UM BIS ÜBER 40% ZU REDUZIEREN.

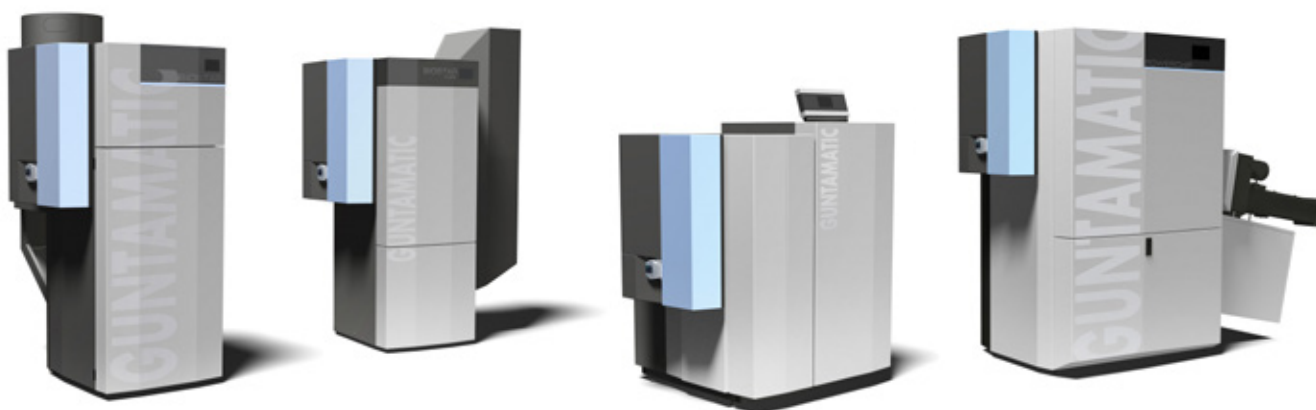

## FLEXIBLE HYBRID-MODULE

Die Mild-Hybrid-Module können in Heizungen integriert oder frei an der Wand positioniert werden. Über E-Heizstäbe und mit drehzahlgesteuerten Pumpen schichten sie Wärme in Pufferspeicher ein. Passend für unterschiedliche PV-Anlagen stehen die Module in verschiedenen Leistungsklassen zur Verfügung. Die Größe der Pufferspeicher ist frei wählbar und kann jederzeit modular erweitert werden.

## EINFACHSTE STEUERUNG

Um PV-Überschussstrom hocheffizient und komfortabel zu nutzen, werden die Mild-Hybrid-Systeme vollständig über die Kesselsteuerung geregelt. Die Steuerung mit App-Funktion nutzt Daten zu Stromüberschuss, Temperatur und Ladezustand sowie zum Verbrauch und schichtet die Wärme im Pufferspeicher vorsichtig von oben nach unten ein, um Verluste zu minimieren.

## ELEKTRISCHE INTEGRATION

Die Mild-Hybrid-Anlagen lassen sich problemlos und störungsfrei in das Stromnetz integrieren und passen die Leistung stufenlos an den verfügbaren Überschussstrom an. Drehzahlgesteuerte Ladepumpen sichern hohe Vorlauftemperaturen und das vorsichtige Einschichten der Wärme. Die mit hochwertigen Komponenten bestückten Module sind betriebsfertig isoliert und optimal zugänglich.

# DIE MERKMALE UND VORZÜGE

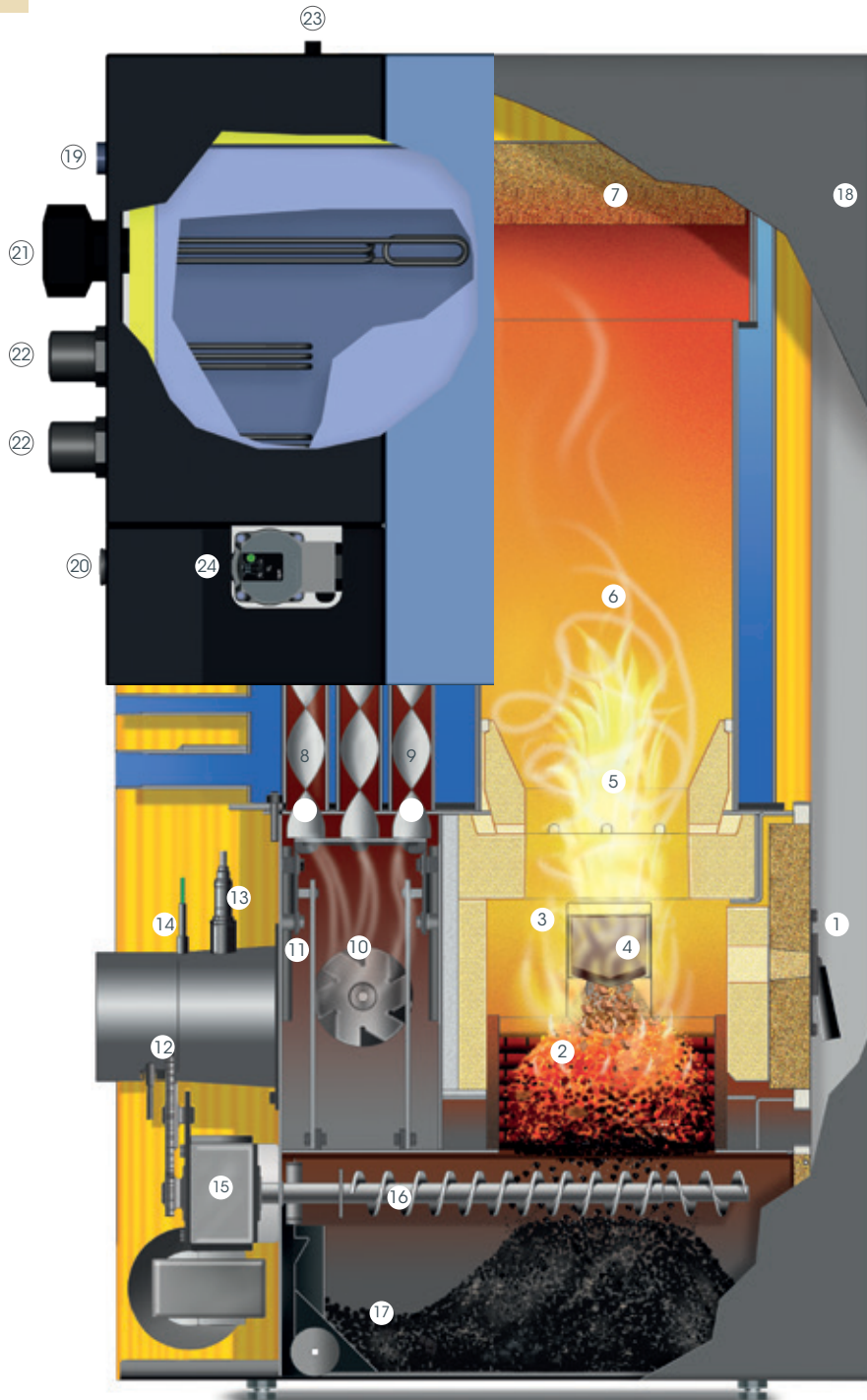

## POWERCHIP MILD-HYBRID

- |                              |                                  |  |
|------------------------------|----------------------------------|--|
| 1. Feuerraumtür              | 9. Rohrbündelwärmetauscher       | 17. Fahrbarer Aschebehälter              |
| 2. Treppenrost - Primärluft  | 10. Saugzuggebläse               | 18. Menügeführte Regelung                |
| 3. Brennkammer               | 11. Wärmetauschereinigung        | 19. Vorlauf 1°                           |
| 4. Füllstandszone            | 12. Rauchrohr                    | 20. Rücklauf 1°                          |
| 5. Wirbeldüse - Sekundärluft | 13. Lambdasonde                  | 21. Heizstab regelbar 0-3 kW             |
| 6. Reaktionsrohr             | 14. Rauchgasfühler               | 22. Heizstab 3 kW, max. 2 Stück möglich  |
| 7. Reinigungsdeckel          | 15. Reinigungs- bzw. Rostantrieb | 23. STB, Sicherheitstemperatur-Begrenzer |
| 8. Wirbulatoren              | 16. Ascheschnecke                | 24. Drehzahlgeregelte Pumpe              |

# ABMESSUNGEN

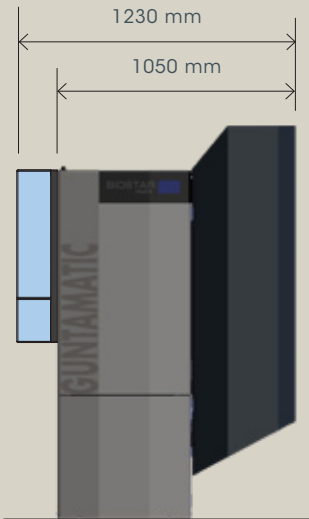

BIOSTAR COMPLETE 12/15/23

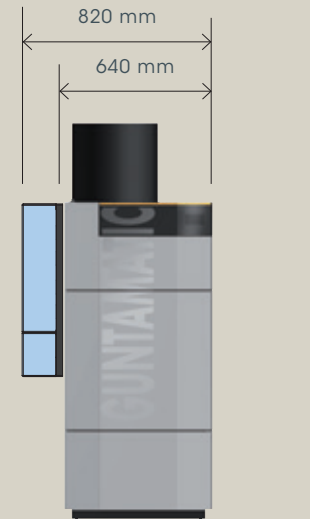

BIOSTAR 13/17 640 / 820 mm  
BIOSTAR 24/33 720 / 900 mm

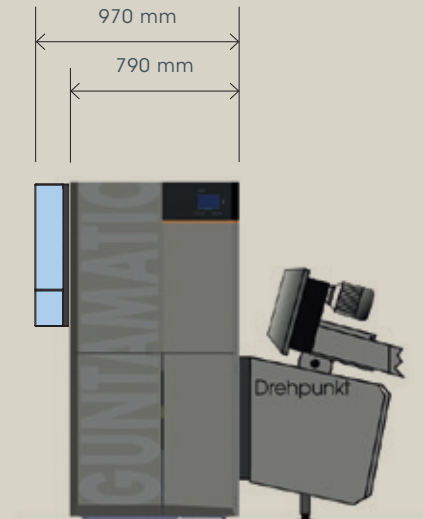

POWERCHIP 30/50 790 / 970 mm  
POWERCHIP 75/100 1090 / 1270 mm  
POWERCHIP 12-50 1090 / 1270 mm

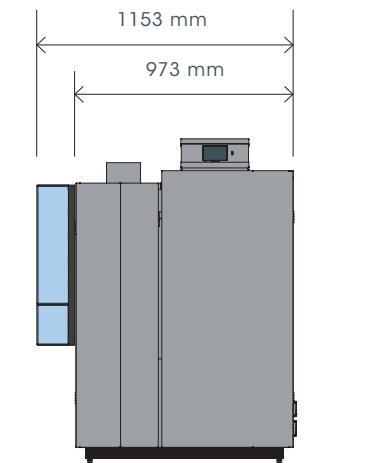

BMK 20/30/40/50

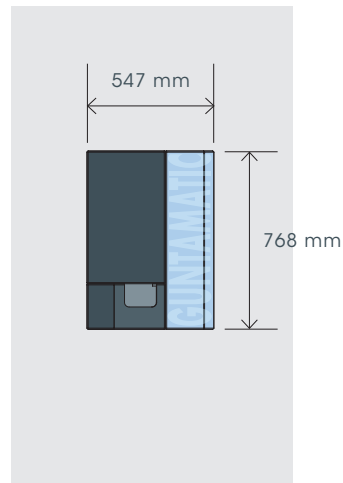

MODUL Frontansicht

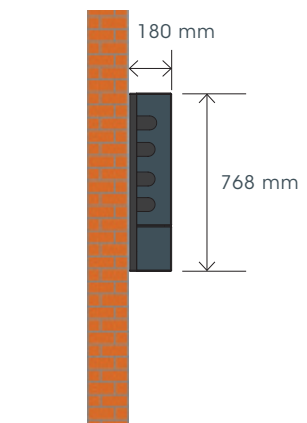

MODUL Seitenansicht links

MODUL	Abmaße	Stromaufnahme	empfohlene mind. Puffergröße	empfohlene max. Puffergröße
MILD-HYBRID 3	547 x 768 x 180 mm	0 - 3 kW	600 Liter	2000 Liter
MILD-HYBRID 6	547 x 768 x 180 mm	0 - 6 kW	800 Liter	4000 Liter
MILD-HYBRID 9	547 x 768 x 180 mm	0 - 9 kW	1000 Liter	6000 Liter

# HYDRAULIK SCHEMEN

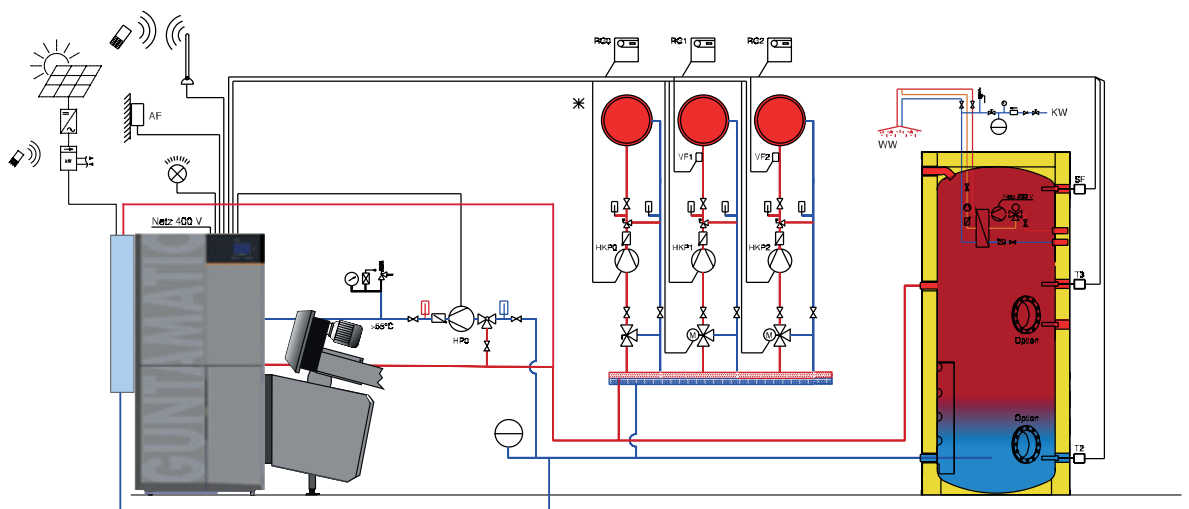
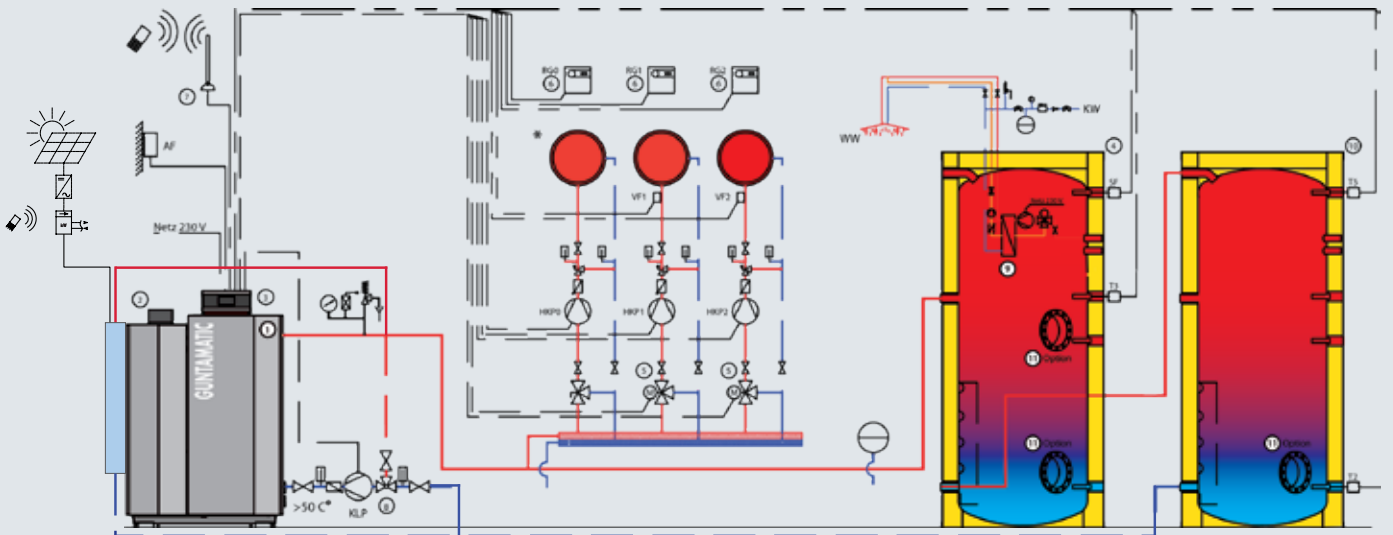
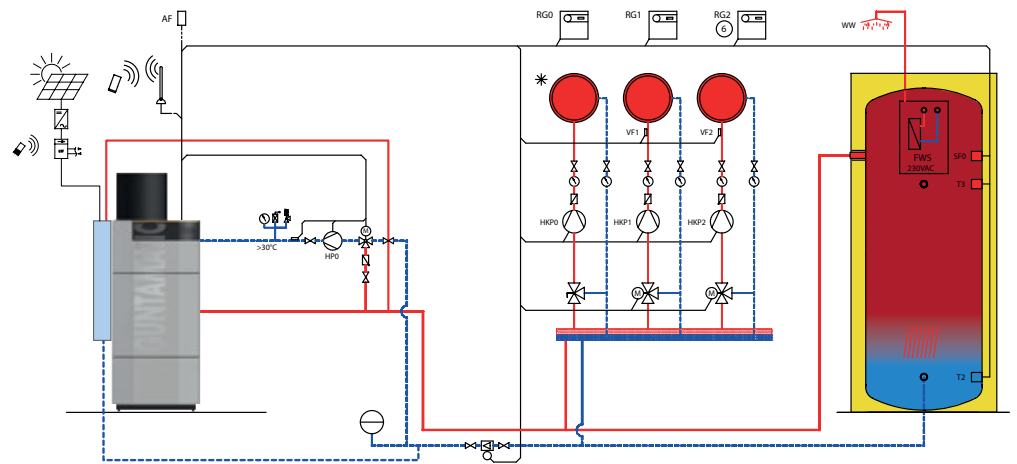





## GARANTIE UND SERVICE

Als einer der Qualitätsführer achten wir auf die optimale Verarbeitung jedes einzelnen Kessels. Sollten dennoch einmal Schwierigkeiten auftreten, finden wir kulante, schnelle und kundenfreundliche Lösungen.

Dank unseres engmaschigen und kompetenten Service-netzes bieten wir höchste Kundendienstverfügbarkeit.

**SERVICE-NUMMER**  
0043 (0) 7276 2441-0

Unser Erfolgsrezept ist einfach und logisch: Wir verkaufen nichts, von dem wir nicht überzeugt sind. Wir versprechen nichts, was wir nicht halten können.

*Gerhard Hofer,*  
Serviceleiter





BIOSTAR  
Niedertemperatur-Pelletheizung



VARIO / Kombianlage

WEITERE  
GUNTAMATIC  
HEIZLÖSUNGEN



BMK / Biomassekonverter



BIOSMART / Scheitholz -Beistellkessel

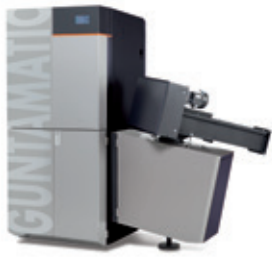

POWERCHIP / Hackschnitzelheizung



PRO / Industrieanlage



BIOSTAR / Pelletheizung



BIOCOM / Pellet-Industrieheizung



THERM / Pellet-Wandgerät

# GUNTAMATIC

HEIZTECHNIK GMBH

HEADOFFICE

Bruck 7 · 4722 Peuerbach · Austria

Tel. 0043 (0) 7276-2441-0 · Fax 0043 (0) 7276-3031 · office@guntamatic.com · www.guntamatic.com

02/2024 - Darstellungen, Bilder, Daten und Maßangaben können von der tatsächlichen Ausführung abweichen bzw. ohne Angabe von Gründen jederzeit abgeändert werden (Länderabweichungen siehe Planung und Installation). Beachten Sie bitte, dass bei einer Kaufentscheidung ausschließlich der letzte Änderungsstand bzw. die Angaben in der Auftragsbestätigung gültig sind. Sollten Abweichungen zu den vorliegenden Prospektangaben eine getroffene Kaufentscheidung beeinträchtigen, ist dies unverzüglich nach Erhalt der Auftragsbestätigung zu reklamieren. Spätere Reklamationen können nicht mehr anerkannt werden.