

Chaudière à granulés de bois

französisch

HYBRID 10

Notice d'utilisation

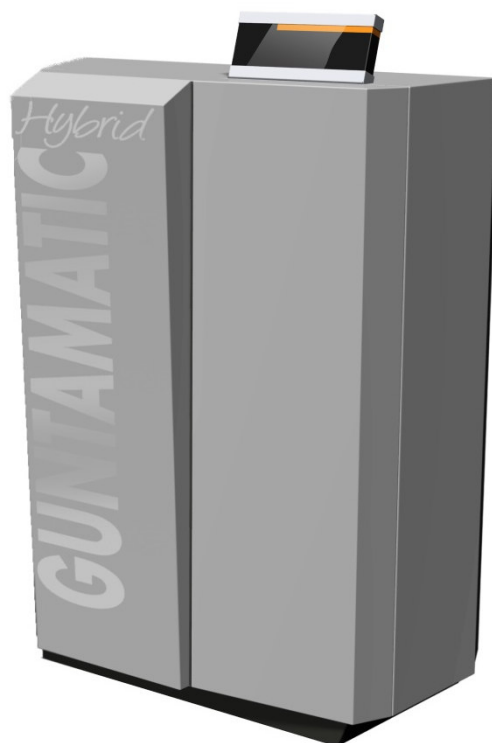

GUNTAMATIC

Lisez attentivement toute cette documentation.

Elle est conçue pour vous servir de référence et contient des informations importantes sur l'installation, la sécurité, le fonctionnement, la maintenance et l'entretien de votre installation de chauffage.

Nous nous efforçons d'améliorer nos produits et nos documents en permanence. Nous vous remercions à l'avance de vos remarques et suggestions.

GUNTAMATIC Heiztechnik GmbH

Bruck 7

A-4722 PEUERBACH

Tel: 0043 (0) 7276 / 2441-0

Fax: 0043 (0) 7276 / 3031

Email: office@guntamatic.com



Dans votre intérêt, respectez impérativement les remarques de cette notice repérées par les symboles ci-contre.

Le contenu de ce document est la propriété de GUNTAMATIC. Il est protégé au titre du droit d'auteur et autres droits de propriété intellectuelle. Toute duplication, communication à un tiers ou exploitation à d'autres objectifs est interdite sans l'autorisation écrite du propriétaire.

Sous réserves de modifications techniques ou d'erreurs d'impression.

	Page
1 Introduction.....	5
1.1 Prestation de service assurée par le fabricant	5
2 Recommandations importantes	6
2.1 Application	6
2.2 Fonctionnement du système de chauffage.....	6
2.3 Garantie / Responsabilité	7
2.4 Consignes de sécurité	7
2.5 Consignes de sécurité concernant le système de chauffage	11
3 Composition de la chaudière.....	12
4 Dispositifs de sécurité.....	13
5 Description de la zone de commandes.....	14
6 Menu et aperçu des niveaux.....	15
6.0 Réglage du système de chauffage (Réglage maison).....	16
6.1 Sélection du programme.....	17
6.2 Réglage client	17
6.2.1 Menu client.....	18
6.2.2 Circuit de chauffage	19
6.2.3 Eau chaude sanitaire (ECS).....	20
6.2.4 HP0	20
6.2.5 Réseau de chaleur.....	21
6.2.6 Application (APP).....	21
6.2.7 Plan service	22
6.2.7.1 Initialisation des données	22
6.2.7.2 Mise en service.....	23
6.2.7.3 Paramètre circuit de chauffage / Chauffage de la chape	24
6.2.7.4 Paramètre ECS.....	24
6.2.7.5 Paramètre HP0	25
6.2.7.6 Paramètre Réseau de chaleur.....	26
6.2.7.7 Paramètre Groupe de rehausse de température de retour.....	26
6.2.7.8 Réglages de l'installation	27
7 Réglages du client.....	29
7.1 Activation du programme de chauffage	29
7.2 Programmation des horaires de chauffe.....	30
7.3 Réglage de la température ambiante	31
7.4 Réglage de la température de consigne d'eau chaude sanitaire	32
7.5 Utilisation du thermostat d'ambiance.....	33

Sommaire

	Page
8 Fonctionnement de l'installation de chauffage	34
8.1 Contrôles de l'installation de chauffage	34
8.2 Combustible.....	35
8.3 Remplissage du local de stockage de combustible	36
8.4 Vidage des cendres.....	37
9 Nettoyage / Entretien	38
9.1 Nettoyage intermédiaire	39
9.2 Nettoyage général	40
10 Messages d'erreur	42
11 Acquittement des défauts	44
12 Remplacement de fusible	45
13 Modifications de paramètres.....	46
14 Réglage des circuits de chauffage	46
15 Recyclage	46
16 Déclaration de conformité	47
➤ Fiche produit.....	Voir annexe 1 de la notice d'utilisation

Vous avez fait un bon choix avec GUNTAMATIC.

Nous vous fournissons un produit de qualité issu de longues années de recherche. Nous avons tout fait pour que votre chaudière vous procure entière satisfaction.

La présente notice vous sera très utile pour le fonctionnement et l'entretien de votre chaudière. N'oubliez jamais que même la meilleure chaudière ne peut pas se passer de soins et d'entretien. Lisez attentivement ce mode d'emploi et confiez la première mise en service à un spécialiste agréé par GUNTAMATIC. Et, surtout, respectez les consignes de sécurité du chapitre 2.

Description rapide L'Hybrid est une chaudière moderne. L'extraction se fait depuis un local de stockage à l'aide d'un système d'aspiration.

Homologation La chaudière est conforme à la classe 5 selon la norme EN 303-5, ainsi qu'à l'accord des Etats fédéraux, selon. Art. 15a BVG, sur les mesures de protection et d'économie d'énergie des petites installations de chauffage. Les certificats d'essai originaux sont conservés par le fabricant.

Informations complémentaires La documentation se compose des notices suivantes :

- Notice de conception et d'installation
- Plans électrique
- Notice d'utilisation

Nos services techniques sont à votre disposition pour répondre à vos questions.

1.1 Prestation de service assurée par le fabricant

Valable pour les rapports de réception, les mises en service, les maintenances et autres prestations de service assurées par le fabricant.

ATTENTION: Les installations avec des chaudières GUNTAMATIC doivent obligatoirement être contrôlées et réceptionnées par écrit par le ramoneur, le chauffagiste et l'électricien en charge des travaux, pour ce qui est de la cheminée, du raccordement à la cheminée, du raccordement hydraulique, du fonctionnement des dispositifs de sécurité, des caractéristiques du local de stockage et des raccordements électriques et ce, indépendamment des rapports de réception, de mises en service et des autres prestations de service GUNTAMATIC. L'utilisateur et le responsable de l'installation sont eux-mêmes tenus de respecter les contrôles techniques nécessaires ou requis par les dispositions légales en vigueur. Les rapports de réception et de mise en service de GUNTAMATIC se limitent exclusivement à un contrôle du fonctionnement de la chaudière sans prétendre à un bilan complet, c'est-à-dire que l'hydraulique, le raccordement électrique, le raccordement à la cheminée, le local de stockage et les dispositifs de sécurité ne sont pas contrôlés par GUNTAMATIC ou, le cas échéant, uniquement de manière aléatoire. GUNTAMATIC n'est pas responsable des défauts et des accidents résultant d'une installation défectueuse, de techniques de sécurité inadéquates ou d'un manque d'inspection de l'installation par les entreprises spécialisées responsables.

2 Recommandations importantes

BS-01

La fabrication de la chaudière répond aux dernières normes techniques et de sécurités connues. Néanmoins, un mauvais fonctionnement, l'utilisation de combustibles inadéquats ou le défaut d'une réparation nécessaire peuvent toutefois entraîner des blessures corporelles ou des dommages matériels. Pour éviter toutes situations dangereuses, n'utilisez la chaudière que selon sa destination, faites-la fonctionner et entretenez-la correctement. Ne la mettez en service que si elle est en parfait état de fonctionnement.

2.1 Application

BS-01

L'appareil est une chaudière de chauffage central destinée à chauffer l'eau de chauffage.



N'utilisez pas la chaudière pour brûler des déchets !

La combustion de déchets provoque une corrosion massive et, par conséquent diminue la durée de vie de votre matériel !

2.2 Fonctionnement du système de chauffage

BS-01

La chaudière ne peut être utilisée et nettoyée que par des personnes dûment formées (selon la liste de contrôle). La chaufferie est uniquement accessible aux enfants, personnes non autorisées ou souffrant d'une déficience intellectuelle que s'ils sont sous surveillance d'une personne habilitée. Hors surveillance, la chaufferie, le local de stockage de combustible doivent être verrouillés, et la clé ne doit être accessible qu'aux personnes autorisées.



Les travaux de maintenance et de réparation ne peuvent être effectués que par des entreprises agréées, même si l'on vous demande de ne pas tenir compte de cet avis !

Nous excluons toute garantie et toute responsabilité de dommages corporels ou matériels qui seraient la conséquence :

- d'une utilisation non conforme;
- du non-respect des indications, directives et consignes de sécurité figurants dans la documentation;
- d'une mise en service, d'une utilisation, d'une maintenance ou d'une réparation incorrecte;
- du fonctionnement avec des équipements de sécurité défectueux;
- de modifications non autorisées

2.4 Consignes de sécurité

Afin d'éviter les accidents, aucun enfant en bas âge ne doit être présent dans la chaufferie ou le local de stockage de combustible. Veuillez respecter les consignes de sécurité suivantes ! Cela vous protège et évite d'endommager votre système de chauffage.

Interrupteur réseau



L'interrupteur réseau doit toujours rester allumé et ne doit être éteint que lorsque la chaudière ne fonctionne pas !

Connecteur réseau



Danger de mort par électrocution !

Le câble d'alimentation principal alimente via le connecteur réseau (Netz) la chaudière. Ce connecteur et certains composants de l'installation restent sous tension même quand l'interrupteur réseau de l'unité de commande est sur arrêt !

Travaux de réparation



Seul un spécialiste agréé peut effectuer des travaux de réparation !

Toucher des composants sous tension met la vie en danger !

Certains composants restent sous tension même quand l'interrupteur secteur est sur ARRÊT.

Pour toute réparation, débranchez impérativement l'installation de chauffage du réseau électrique soit en déconnectant la fiche réseau à l'arrière de la chaudière ou par arrêt du disjoncteur d'alimentation

Urgence : Coupez immédiatement l'alimentation électrique en cas d'électrocution !
Portez les premiers secours → appelez les urgences !

Dépannage



En cas de dysfonctionnement, les causes des défauts doivent d'abord être éliminées à l'aide des indications sur l'écran (F0 ...) avant de remettre en service avec la touche "Quit" !

Manipulations



N'effectuez aucun changement fortuit des réglages, ni aucune modification de l'installation de chauffage !

Perte de garantie et de recours !

Travaux de maintenance



Effectuez régulièrement les maintenances ou recourez à notre service après-vente !

Vidage des cendres



La présence de braises dans les cendres peut provoquer des incendies !

Videz ou entreposez les cendres de la chaudière uniquement dans des récipients incombustibles !

Nettoyage de la chaudière



Le contact avec des pièces chaudes peut provoquer des brûlures cutanées !

Nettoyez la chaudière uniquement lorsqu'elle est froide ! (Température des gaz de combustion < 50°C)

Ventilateur d'extraction des fumées



Risque de blessure par des pièces en rotation !

Le ventilateur ne peut être démonté que lorsqu'il est hors tension (débranché) !

Joints



Attention, gaz toxiques !

Les gaz de combustion peuvent s'échapper en raison d'un joint d'étanchéité endommagé !

Faites remplacer les joints défectueux par un spécialiste agréé.

Urgence : Amenez immédiatement la personne à l'air libre → appelez les urgences !

Amenée d'air neuf



Attention, risque d'asphyxie !

Une arrivée d'air neuf insuffisante met la vie en danger !

Veillez à assurer une alimentation suffisante en air neuf !

Remarque : La présence de plusieurs chaudières dans le même local implique une amenée d'air plus importante !

Régulateur de tirage avec clapet anti-explosion



Attention, risque de déflagration !

Un régulateur de tirage avec clapet anti explosion est absolument indispensable !

Distance de sécurité



Attention, risque d'incendie !

Ne stockez pas d'objets inflammables à proximité de la chaudière !

Respectez les réglementations locales !

Fonctionnement du chauffage



Attention, risque de déflagration !

Pendant le fonctionnement du chauffage, aucune porte de chaudière ou trappe de nettoyage ne doit être ouverte !

Remplissage du local de stockage



Attention, risques d'intoxication et d'incendie !

Lors du remplissage du local de stockage à l'aide de ventilateurs ou d'un camion-souffleur, la chaudière doit impérativement être arrêtée (Prog. Arrêt)!

En cas de négligence, des gaz toxiques et inflammables peuvent se propager dans le local de stockage !

Accès au local de stockage



Attention, danger de mort !

Toutes les substances biogéniques peuvent engendrer la formation de gaz lors du stockage.

L'accès au local de stockage est autorisé uniquement lorsqu'il est vide (max. 1/5 du contenu résiduel) et après qu'il ait été aéré pendant au moins 2 heures

Lagerräume mit größerem Füllstand dürfen ausschließlich nur durch autorisierte Kundendiensttechniker nach vorheriger Messung der Luftqualität im Lagerraum betreten werden.

Accès au local de stockage



Attention, risques de blessures !

Accès au local de stockage uniquement lorsque l'installation est à l'arrêt ! Toujours couper l'alimentation électrique avant d'y accéder !

Installer un panneau de signalisation sur la porte du local de stockage !

Gardez les portes du local de stockage fermées !

Protection contre le gel



Fonction protection contre le gel !

L'installation ne peut remplir la fonction protection contre le gel uniquement s'il y a suffisamment de combustible et pas de dysfonctionnement !

Extincteur



Mise en œuvre d'un extincteur !

Un extincteur doit être mise en œuvre au droit de la porte de chaufferie !

Surchauffe



Attention, risques de blessures !

Si la température de chaudière dépasse 100°C, quittez immédiatement la chaufferie !

N'ouvrez en aucun cas les portes ou les trappes de visite de la chaudière !

Accès à distance



Attention, risques de blessures

Si l'accès à distance à l'installation est activé, par exemple via l'application, le module GSM, etc.... tous types de travaux sans exception ne peuvent être exécutés sur l'ensemble de l'installation de chauffage uniquement lorsque celle-ci est hors tension



Avertissement relatif aux tensions électriques dangereuses



Avertissement relatif aux composants en rotation



Avertissement relatif aux surfaces chaudes



Avertissement relatif aux déflagrations



Mise à la terre



Respectez les instructions d'utilisation ou d'installation



Débranchez l'installation de chauffage de l'alimentation électrique



Retirez latéralement le connecteur coudé

 Netz

Alimentation électrique

Kabel flexibel
cable flexible

Ne pas installer de câbles sans mou (figé, rigide) pour les raccordements électriques

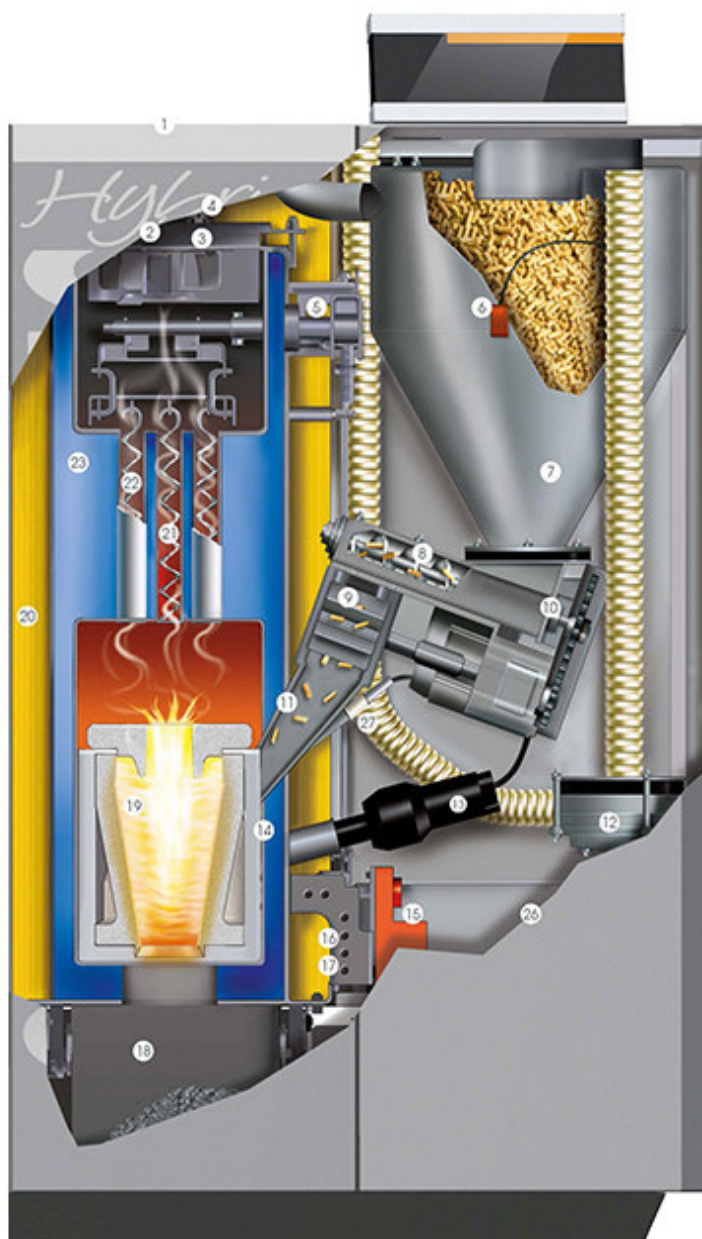

- | | |
|---|--|
| 1. Buse de fumées | 15. Moteur d'entraînement nettoyage |
| 2. Ventilateur d'extraction | 16. Grille |
| 3. Sonde Lambda | 17. Air primaire |
| 4. Sonde de température de fumées | 18. Cendrier |
| 5. Système de nettoyage de l'échangeur de chaleur | 19. Chambre de combustion cyclonique |
| 6. Capteur du niveau réservoir de stockage | 20. Isolation thermique |
| 7. Réservoir de stockage | 21. Turbulateurs |
| 8. Vis d'alimentation des granulés | 22. Echangeur de chaleur |
| 9. Ecluse rotative | 23. Lame d'eau périphérique |
| 10. Moteur d'entraînement alimentation | 24. Interrupteur secteur (Alimentation I/O) |
| 11. Rampe de chute | 25. Thermostat de sécurité de surchauffe (STB) |
| 12. Ventilateur d'aspiration des granulés | 26. Kit régulateur d'air (RLU) en option |
| 13. Allumeur électrique | 27. Cellule photoélectrique |
| 14. Air secondaire | |

Pour éviter une surchauffe de la chaudière, la régulation diminue la puissance de chauffage. Si la chaudière menace quand même de surchauffer, la régulation distingue plusieurs niveaux de sécurité.

Niveau de sécurité 1 **15 °C au-dessus de la température de consigne de la chaudière**

Le motoréducteur coupe l'alimentation en combustible et le ventilateur d'extraction s'arrête.

Niveau de sécurité 2 **Température de chaudière supérieure à 85°C**

Toutes les pompes de chauffage et la pompe de charge du préparateur ECS s'activent pour dissiper la chaleur.

Niveau de sécurité 3 **Température de chaudière supérieure à 100°C**

Le STB (thermostat de sécurité de surchauffe) réagit et désactive toutes les fonctions de régulations de la chaudière. Cependant l'asservissement des pompes reste actif ! L'installation reste éteinte même si la température de la chaudière redescend sous 90°C. Elle ne peut être remise en service qu'après correction d'un éventuel dysfonctionnement et vérification de la chaudière.

Coupure de courant Le manque de courant électrique coupe la régulation, le ventilateur d'extraction et toutes les pompes. Le lit de braises sur la grille continue de se consumer avec le tirage naturel de la cheminée. Comme cet état n'est pas optimal, il se forme davantage de cendres sur la grille. Dès que l'énergie électrique est à nouveau disponible, la régulation reprend le contrôle de l'installation de chauffage.

Cendrier ouvert

- Le motoréducteur coupe l'alimentation en combustible ;
- Le ventilateur d'extraction passe à un régime d'aspiration de 100 % ;
- Après la fermeture du cendrier, la chaudière reprend son cycle ou redémarre

5 Description de la zone de commandes

BS-01

L'appareil dispose d'une unité de commande tactile avec navigation par menu. Les réglages peuvent être effectués en appuyant sur les "boutons" de l'écran. Les informations et les messages d'erreur sont affichés sur l'écran.

HY-01

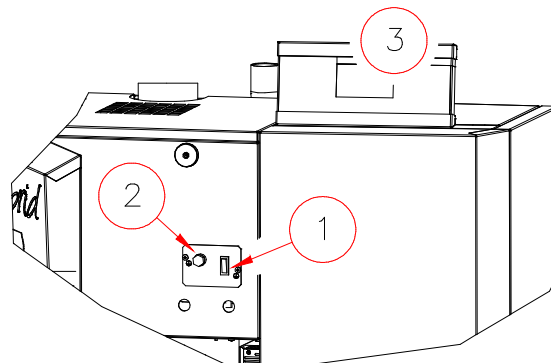

Interrupteur secteur (1) L'interrupteur d'alimentation reste normalement toujours allumé et ne peut être éteint que si la chaudière est inopérante.



Lors de travaux de réparation ou de maintenance, l'installation de chauffage doit être déconnectée de l'alimentation électrique par le connecteur réseau !

STB (2) Lors d'une surchauffe, le thermostat de sécurité (STB) se déclenche; → le fonctionnement de la chaudière s'interrompt; Après surchauffe, corrigez la cause du défaut et enfoncez profondément le STB à l'aide d'un objet adapté.





L'installation de chauffage ne peut être remise en service qu'après correction d'un éventuel dysfonctionnement et vérification de la chaudière. En cas de besoin, l'intervention d'un dépanneur peut être nécessaire !

Ecran tactile (3) De légers appuis du bout du doigt sur les touches de l'écran permettent d'accéder aux différents niveaux et menus où des paramétrages peuvent être effectués.

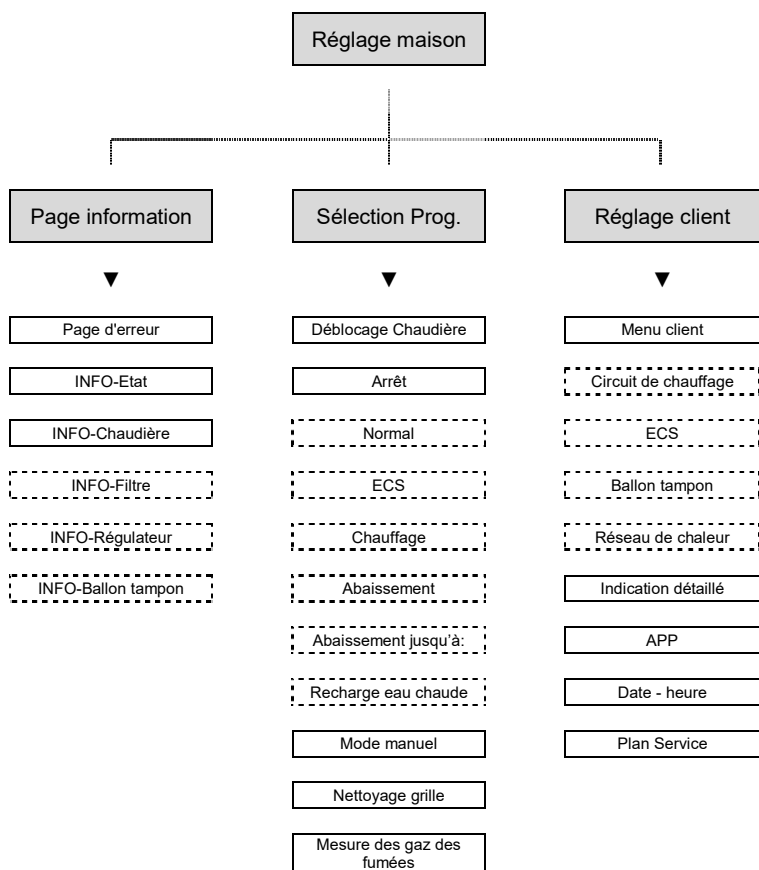

Pour utiliser l'écran tactile, n'employez pas d'objets pointus, tel que par exemple, des stylos ou autres !



 Les menus encadrés en pointillés ne sont affichés que s'ils ont été activés dans le menu de mise en service !
 

Utilisez les touches de sélection pour accéder aux différents niveaux.



Page d'information

*)

Sélection Programme

Voir chapitre 6.1

**)

Réglage client

Voir chapitre 6.2

***)













INFO

- *) - Les défauts, températures, états de commutation et de fonctionnement de la chaudière, ballon tampon et circuits de chauffages peuvent être visualisés;
- **) - Les programmes pour les chaudières et les circuits de chauffage peuvent être sélectionnés;
- L'activation de la chaudière peut-être interrompue ;
- ***) - Les réglages de la chaudière, des circuits de chauffage, etc. peuvent être modifiés;
- Les réglages dans "Plan Service" et "Menu Paramètres" ne peuvent être modifiés que par du personnel agréé GUNTAMATIC

6.1 Sélection du programme

BS-02

	Déverrouillage	Lorsque la fonction ARRET est sélectionnée, la chaudière ne démarre pas.
	* Programme ARRET	Chauffage et préparation ECS arrêtés (Fonction hors-gel activée)
	* Programme NORMAL	Chauffage et préparation ECS allumés (Selon programmes horaires)
	* Programme ECS	Chauffage arrêté - Préparation ECS allumée (Selon programmes horaires d'été)
	* Programme CHAUFFAGE	Chauffage jour et nuit, confort permanent (eau chaude selon programmes horaires)
	* Programme ABAISSEMENT	Abaissement jour et nuit, réduit permanent (eau chaude selon programmes horaires)
	* Programme ABAISSEMENT JUSQU'A	Abaissement jusqu'à une date / heure programmées (eau chaude selon programmes)
	* CHARGE ECS	Durée maximale de 90 minutes.
	Programme MANUEL	Mode chauffage selon température de consigne de la chaudière ou du ballon tampon.
	Nettoyage grille	Après le refroidissement par le ventilateur, la grille basculante s'ouvre pendant 10 min.
	Mesure des gaz de fumées	Touche destinée au ramoneur pour mesurer les émissions.



Retour vers Réglage maison

Voir chapitre 6.0













INFO

* Les touches de sélections sont uniquement affichées par l'activation de la régulation climatique.

6.2 Réglage client

BS-02

	Menu client	Voir chapitre 6.2.1
	* Circuit de chauffage	Voir chapitre 6.2.2
	* Eau chaude	Voir chapitre 6.2.3
	Ballon tampon	Voir chapitre 6.2.4
	* Pompe de charge	Voir chapitre 6.2.5
	* Pompe d'alimentation	Voir chapitre 6.2.5
	Indications détaillées	Les paramètres, états et valeurs mesurées de la chaudière sont affichés !
	APP	Voir chapitre 6.2.6
	Date - heure	La date et l'heure de l'installation peuvent être réglées !
	Plan Service	Voir chapitre 6.2.7



















Retour vers Réglage maison

Voir chapitre 6.0



INFO

* Les touches de sélections sont visibles uniquement en association avec l'activation du circuit de chauffage dédié

- 1)  Vidage cendrier..... Sélectionner le menu après avoir vidé le cendrier de la chaudière et confirmer avec OUI et OK.
-  Avertissement cendres Nombre d'heures jusqu'au prochain avertissement cendres à l'écran
- 1)  Etat de nettoyage..... Réinitialiser après chaque mise à jour du logiciel ou après chaque nettoyage de la chaudière.
- 2)  * Déblocage CHR..... Réglage du déverrouillage du réseau de chaleur sur le régulateur externe.
-  Mise à 0 du compteur m³ Remise à 0 du compteur de granulés.
-  Calibrage du compteur m³ Influence la précision du comptage (valeur plus élevée = comptage plus rapide).
-  Remplissage vis..... Remplissage manuel de la vis d'alimentation (s'arrête automatiquement).
-  Remplissage système d'aspiration Remplissage manuel du silo de la chaudière (s'arrête automatiquement).
-  Blocage système d'aspiration..... Pas de remplissage du réservoir de stockage durant les horaires de blocage (sauf remplissage forcé).
- 3)  Mode Réglage du mode combustion / Réglage d'usine = ECO-idéal.
-  Langue Réglage de la langue.
-  ** Temps de blocage chaudière..... Pas de chauffage durant les horaires de blocage programmés.
-  Vidage cendres du filtre Sélectionner le menu après avoir vidé les cendres du filtre et confirmer avec OUI et OK.
-  Avertissement cendres du filtre Nombre d'heures jusqu'au prochain avertissement de cendres à l'écran
- 4)  Fonctionnement du filtre..... Influence la performance du filtre.
-  Nettoyage filtre..... Démarrage manuel du nettoyage du filtre - La chaudière se met en mode de fonctionnement Temporisation.



Retour vers Réglage client

Voir chapitre 6.2

















INFO

* La touche de sélection est visible uniquement si le réseau de chaleur = LAP est activé.

** La touche de sélection est visible uniquement si la sortie HP0 est réglée sur "Pas" ou si la pompe Z est activée.

- 1) **Conserver** Possibilité de sortir du menu sans modifier l'état de nettoyage.
Nouvel état Lors de la mise en service, régler le paramètre sur "**Nouvel état**".
Nettoyage intermédiaire Après une mise à jour du logiciel sans nettoyage général de la chaudière ou après un nettoyage intermédiaire selon la notice d'utilisation, régler le paramètre sur "**Nettoyage intermédiaire**".
Nettoyage général Après une mise à jour du logiciel et un nettoyage général de la chaudière ou après un nettoyage général selon la notice d'utilisation, régler le paramètre sur "**Nettoyage général**".
- 2) **Auto** La pompe du réseau de chaleur est régulé automatiquement.
Eteint La pompe du réseau de chaleur est à l'arrêt.
Permanent La pompe du réseau de chaleur fonctionne en permanence.
- 3) **ECO-ideal** Réglage du mode économique
Beaucoup de poussières Réglage pour des granulés de moindre qualité, avec une teneur en poussière élevée.
Beaucoup de scories Réglage en cas de formation importante de scories dans la chambre de combustion.
- 4) **Optimal** 2 niveaux de séparation - rendement maximal du filtre
Réduit 1 niveau de séparation = rendement réduit du filtre
Désactivé Filtre désactivé – aucune prestation de filtration

- 1)  Fonctionnement pompe..... Influence l'état de fonctionnement du circuit de chauffage.
- 2)  * Temps Activation automatique ou manuelle du programme horaire multiple FROID, DOUX ou CHAUD.
-  ** Programme horaire Réglage des plages de chauffage et d'abaissement de température du programme NORMAL.
-  * Programme horaire (froid)..... Réglage des plages de chauffage et d'abaissement de température du programme NORMAL.
-  * Programme horaire (doux) Réglage des plages de chauffage et d'abaissement de température du programme NORMAL.
-  * Programme horaire (chaux) .. Réglage des plages de chauffage et d'abaissement de température du programme NORMAL.
- 3)  Température de Jour..... Un thermostat d'ambiance est nécessaire pour régler une température de consigne.
- 4)  Température de Nuit Un thermostat d'ambiance est nécessaire pour régler une température de consigne.
- 5)  *** Thermostat d'ambiance 0% - 100% influence la température de départ / T1°C - T3°C influence la pompe du circuit de chauffage.
- 6)  Courbe de chauffe..... Influence la température de départ - (valeur de réglage plus élevée = température de départ plus élevée).
- 7)  Fonctionnement nuit..... Influence le circuit de chauffage durant la phase d'abaissement.
- 8)  **** Fonctionnement Froid / Doux Seuil de commutation du programme horaire FROID vers DOUX.
- 8)  **** Fonctionnement Doux / Chaux Seuil de commutation du programme horaire DOUX vers CHAUD.
- 9)  Fonctionnement selon t° ext. Influence le circuit de chauffage durant la phase de confort.



Retour vers Réglage client







Voir chapitre 6.2

**INFO**

- * La touche de sélection est visible uniquement si la **programmation multiple** est activée dans le menu de mise en service.
 - ** Lorsque la programmation multiple est activée, cette touche de sélection n'est pas visible.
 - *** La touche de sélection est visible uniquement si le thermostat d'ambiance / la station d'ambiance est activé dans le menu de mise en service.
 - **** Les touches de sélection ne sont visibles que si l'option **AUTO** est sélectionnée dans le menu **Temps**.
- 1) **Auto** Lorsque le programme chauffage NORMAL est activé, le circuit de chauffage est enclenché et désactivé automatiquement selon les plages de chauffage et d'abaissement définies dans le programme horaire. Si la température extérieure est supérieure à sa valeur de consigne réglée dans le paramètre Fonctionnement nuit, alors le circuit de chauffage s'arrête.
Eteint Le circuit de chauffage est à l'arrêt.
Continu La pompe du circuit de chauffage fonctionne en continu (pas de pilotage de la vanne de mélange).
 - 2) **Auto** Le changement automatique entre les programmes horaires multiples FROID, DOUX et CHAUD se fait en fonction de la température extérieure. Le réglage du seuil de commutation de la température extérieure pour le changement automatique des programmes horaires multiples peut être effectué dans les menus Fonctionnement FROID/DOUX et DOUX/CHAUD.
Froid La chaudière fonctionne uniquement selon les plages horaires du programme FROID.
Doux La chaudière fonctionne uniquement selon les plages horaires du programme DOUX.
Chaud La chaudière fonctionne uniquement selon les plages horaires du programme CHAUX.
 - 3) La régulation en fonction de la consigne TEMPERATURE DE JOUR ambiante n'est possible que pendant la phase de chauffe du circuit de chauffage, lorsque la température extérieure est inférieure à la valeur réglée dans le menu Fonctionnement nuit et nécessite un thermostat d'ambiance / station d'ambiance affecté(e) au dit circuit. Celui-ci adapte la courbe de chauffe automatiquement afin que la température ambiante souhaitée puisse être atteinte par tous temps.
 - Sans thermostat d'ambiance, le fonctionnement du chauffage est uniquement régi en fonction de la courbe de chauffe sans tenir compte de la température ambiante. Une augmentation de la consigne Jour ne fait que décaler la courbe de chauffe réglée vers le haut.
 - Si la température extérieure est supérieure à sa valeur de consigne réglée dans le paramètre Fonctionnement selon t° ext, alors le circuit de chauffage s'arrête.
 - 4) La régulation en fonction de la consigne TEMPERATURE DE NUIT ambiante n'est possible que pendant la phase d'abaissement du circuit de chauffage, lorsque la température extérieure est inférieure à la valeur réglée dans le menu Fonctionnement nuit et nécessite un thermostat d'ambiance / station d'ambiance affecté(e) au dit circuit. Celui-ci adapte la courbe de chauffe automatiquement afin d'atteindre la température ambiante souhaitée.
 - Sans thermostat d'ambiance, le fonctionnement du chauffage réduit est uniquement régi en fonction de la courbe de chauffe sans tenir compte de la température ambiante. Une augmentation de la consigne Nuit ne fait que décaler la courbe de chauffe réglée vers le haut.
 - Si la température extérieure est supérieure à sa valeur de consigne réglée dans le paramètre Fonctionnement nuit, alors le circuit de chauffage s'arrête.
 - 5) **0% - 100%** En cas de température extérieure élevée (degré positif) et de température ambiante trop basse, il est possible d'atteindre plus rapidement la température ambiante souhaitée en augmentant la pondération du thermostat.
T1°C - T3°C Si la température ambiante est supérieure à la température de consigne, la pompe du circuit de chauffage est arrêtée;
 - 6) Une valeur plus élevée entraîne une température de départ supérieure pour la même température extérieure.
 - 7) Si la température extérieure est inférieure à sa valeur de consigne réglée dans le paramètre Fonctionnement nuit pendant la phase d'abaissement de température, alors le circuit de chauffage se met en marche.
ATTENTION: Pas de protection antigèle avant que la température extérieure ne soit inférieure à la valeur de consigne réglée dans le paramètre Fonctionnement nuit.
 - 8) Réglage du seuil de commutation entre le programme horaire FROID/DOUX et DOUX/CHAUD.
ATTENTION: Le passage d'un programme horaire à l'autre dépend de la température moyenne de la veille et peut éventuellement être retardé d'un jour.
 - 9) Si la température extérieure est supérieure à sa valeur de consigne durant la phase de chauffe, alors le circuit de chauffage s'éteindra.

6.2.3 Eau chaude sanitaire (ECS)

BS-04

- 1)  Fonctionnement pompe..... Réglage du mode de fonctionnement de la pompe SLP
-  Programme horaire ECS Réglage des horaires de production d'eau chaude sanitaire du **programme NORMAL** (Fonctionnement hivernal)
-  Programme horaire ECS été Réglage des horaires de production d'eau chaude sanitaire du **programme ECS** (Fonctionnement été)
-  Température de consigne ECS..... Réglage de la température de consigne de l'eau chaude sanitaire
- 2)  Priorité ECS Influence les circuits de chauffage pendant la production ECS
-  Recharge ECS Permet de produire de l'ECS en dehors des horaires programmés à chaque activation manuelle



Retour vers Réglage client

Voir chapitre 6.2









INFO

- 1) **Auto**Le circuit d'eau chaude sanitaire est activé en fonction de la demande et du programme horaire ECS ou ECS été.
Eteint.....Le circuit d'eau chaude sanitaire est à l'arrêt.
Continu.....La pompe d'eau chaude sanitaire (SLP) fonctionne en permanence.
- 2) **Non**.....Les circuits de chauffage restent en service durant la production d'eau chaude sanitaire.
Oui.....Les circuits de chauffage sont à l'arrêt durant la production d'eau chaude sanitaire.

6.2.4 HP0 Pompe Z / Ballon tampon / Pompe

BS-03

- 1)  * Fonctionnement pompe..... Réglage du mode de fonctionnement de la pompe HP0
-  ** Consigne de la chaudière... Réglage de la température de consigne de la chaudière.
-  *** Programme horaire Influence le fonctionnement de la chaudière lors du réglage "pompe".
- 2)  **** Programme de charge Influence l'état de charge du ballon tampon.
-  **** Programme horaire tampon Influence le fonctionnement de la chaudière.
-  **** Température consigne tampon Influence la température de consigne du ballon tampon.
- 3)  **** Température minimale tampon Influence la température minimale du ballon tampon.







Retour vers Réglage client

Voir chapitre 6.2



INFO

- * Le menu HP0 n'est visible qu'après activation dans le menu de mise en service.
 - ** La touche de sélection est visible uniquement si la fonction Pompe-Z ou Pompe est activée dans le menu de mise en service.
 - *** La touche de sélection est visible uniquement si la sortie HP0 est activée comme Pompe.
 - **** Les touches de sélection sont visibles uniquement si l'installation d'un ballon tampon est activée.
- 1) **Auto**La pompe est commandée automatiquement.
Arrêt.....La pompe est à l'arrêt.
Continu.....La pompe fonctionne en permanence.
 - 2) **Totale**.....Le ballon tampon est en charge tant que la température de consigne du ballon plus la surchauffe [Charge BT désactivée (Totale)] ne soit atteinte au niveau de la sonde Haute. En outre, la différence de température de moins de 10°C (Charge BT désactivée) avec la sonde Basse doit être atteinte pour que le statut de la charge soit "Totale".
Partielle.....Le ballon tampon est en charge jusqu'à ce que la température de consigne du ballon plus 10°C de surchauffe [Charge BT désactivée (Totale)] ne soit atteinte au niveau de la sonde Haute.
 - 3) Si la température "Tampon mini" au niveau de la sonde Haute est inférieure à sa valeur programmée, alors le ballon tampon sera chargé automatiquement à sa température de consigne selon le programme de charge Totale ou Partielle.

- 1)  Fonctionnement pompe Réglage du mode de fonctionnement du réseau de chaleur
- 2)  * Programme de charge Réglage du programme de charge du ballon tampon du réseau de chaleur
-  * Programme horaire Réglage du fonctionnement horaire du réseau de chaleur
-  * Température consigne tampon Réglage de la température de consigne du ballon tampon (réglage T° jusqu'à 70 °C maximum)
- 3)  * Température minimale tampon Réglage de la température minimale à la sonde "Haute (T3)" du ballon tampon du réseau de chaleur



Retour vers Réglage client

Voir chapitre 6.2











INFO

* Les touches de sélection sont visibles uniquement si la fonction réseau de chaleur LAP est activée dans le menu de mise en service.

- 1) **Auto** Le fonctionnement du réseau de chaleur est entièrement automatisé.
Arrêt Le fonctionnement du réseau de chaleur est arrêté.
Continu La pompe du réseau de chaleur fonctionne en permanence.
- 2) **Totale** Le ballon tampon est en charge tant que la température de consigne niveau de la sonde "Haute T3" n'est pas atteinte et que la différence de température avec la sonde "Basse T2" est supérieure de 10°C (réglage standard).
Partielle Le ballon tampon est en charge jusqu'à ce que la température de consigne au niveau de la sonde "Haute (T3)" soit atteinte.
- 3) Si la température de la sonde "Haute T3" du ballon tampon est inférieure à la température de consigne, alors le tampon est rechargé automatiquement à la température réglée selon le programme de charge "Total" ou "Partiel".
ATTENTION : L'activation de CHR 0-2 doit être sur ON dans "Affichage détaillé". (Connecteur FFR du régulateur mural).

6.2.6 Application (APP)

- 1)  Réseau internet En appuyant sur **OUI (Acceptation conditions d'utilisation)***, une connexion sera établie.
- 2)  Wi-Fi Activation de la visibilité du réseau Wi-Fi.
-  N° série chaudière Saisie des numéros de série des appareils.
-  Clé Affiche la clé de sécurité recommandée par GUNTAMATIC.
-  Affichage ECS Détermine quel préparateur d'eau chaude sanitaire est visualisé en ligne.
-  Intervalle entre graphiques Définit l'intervalle de mise à jour des diagrammes en ligne.
-  Actualisation des données Définit l'intervalle de mise à jour des données de la chaudière en ligne.
- 3)  Enregistrement de la taille du fichier Définit la taille maximale du fichier d'enregistrement (1 Mo = environ 1 jour).
-  Enregistrement de la fréquence de stockage Définit l'intervalle d'enregistrement du stockage des données.



Retour vers Réglage client

Voir chapitre 6.2



INFO

- 1) La chaudière doit être reliée au routeur internet par un câble réseau.
- 2) En cas d'absence de connexion internet filaire et par activation du Wifi, l'accès à la chaudière peut être établi en interne via le Wifi du routeur internet.
- 3) Sur l'application, un enregistrement peut être lancé en ligne, qui est automatiquement envoyé à l'adresse courriel stockée dans les contacts après avoir atteint la taille de fichier définie.

**ATTENTION :**

Les modifications dans les menus Plan Service ne peuvent être effectuées que par des personnes agréées par GUNTAMATIC. Les modifications arbitraires ne sont pas autorisées et peuvent entraîner de graves dysfonctionnements du système de chauffage, voire des situations mettant la vie en danger !

	Réinitialisation de données.....	Voir chapitre 6.2.7.1
	Liste des défauts	Tous les messages d'erreur sont enregistrés avec la date et l'heure !
	Programme test.....	Tous les composants de la chaudière peuvent être soumis à un test de fonctionnement !
	Mise en service	Voir chapitre 6.2.7.2
	* Paramètre circuits de chauffage CH.....	Chauffage chape Voir chapitre 6.2.7.3
	* Paramètre eau chaude sanitaire ECS	Voir chapitre 6.2.7.4
	* Paramètre HP0	Voir chapitre 6.2.7.5
	* Paramètre réseau de chaleur FL.....	Voir chapitre 6.2.7.6
	* Paramètre vanne rehausse température de retour RLM.....	Voir chapitre 6.2.7.7
	Réglages de la chaudière	Voir chapitre 6.2.7.8
	Menu de paramètres	Accès et modifications autorisées uniquement avec l'accord de GUNTAMATIC !



Retour vers Réglage client.....

Voir chapitre 6.2

**INFO**

* Le nombre de paramètres affichés dépend de la configuration de l'installation.

6.2.7.1 Initialisation des données

	Charger les paramètres client.....	Les données client enregistrées peuvent être réintroduites en cas de besoin.
	Enregistrer les paramètres client	
	Charger les paramètres d'usine !.....	Seuls les paramètres modifiés ou ajoutés d'un nouveau logiciel sont chargés.
	Réinitialisation heures de fonctionnement...	Seul le compteur horaire de fonctionnement est remis à 0.
	Réinitialisation heures de maintenance.....	Seul le compteur d'entretiens est remis à 0.
	Réinitialisation heures de filtration.....	Le compteur horaire du filtre est remis à 0.
	Réinitialisation du régulateur	Attention : Les réglages d'usine seront réinstallés !
	Réinitialisation calibrage sonde lambda.....	Réinitialisez après chaque remplacement de sonde Lambda.



Retour vers Plan Service.....

Voir chapitre 6.2.7

		Installation	<u>Sélection:</u>	HYBRID	
		Type	<u>Sélection:</u>	10/17/24 kW	
		Unité intérieure	<u>Sélection:</u>	10 kW	
		Unité extérieure	<u>Sélection:</u>	Aucune	
		Extraction.....	<u>Sélection:</u>	Flex	
		Filtre présent.....	<u>Sélection:</u>	Oui / Non	
		N° série chaudière	<u>Sélection:</u>	Numéro de série selon la plaque signalétique	
1)		Programme horaire	<u>Sélection:</u>	Simple / Multiple	
2)		CHR 0-2 présent.....	<u>Sélection:</u>	Non / CAN-Bus / SY-Bus / Oui	
		• ECS 0-2 présente..... Préparateur ECS	<u>Sélection:</u>	Oui / Non	
		• Fonctionnement CH 0-8 Circuits de chauffage	<u>Sélection:</u>	Aucun / Pompe / Vanne de mélange	
		○ Température de départ 0-8 max	<u>Sélection:</u>	10°C – 90°C	
3)		○ Courbe de chauffe 0-8	<u>Sélection:</u>	0,1 – 3,5	
4)		○ Thermostat d'ambiance CH 0-8	<u>Sélection:</u>	Aucun / RFF / RS-Total / RS-CH / RS-CHR	
5)		• Supplément 0-2.....	<u>Sélection:</u>	Aucun / ECS supplémentaire	
6)		• Fonctionnement réseau de chaleur 0-2	<u>Sélection:</u>	Aucun / ZUP / LAP / ERW	
7)		• Source	<u>Sélection:</u>	Tampon HP0, tampon 0, 1 ou 2	
8)		Fonctionnement HP0	<u>Sélection:</u>	Aucun / Pompe-Z / Tampon / Pompe / SMA	
9)		Sonde HP0	<u>Sélection:</u>	Chaudière / CHR0 / CHR1 / CHR2	
		Vanne de rehausse température de retour.....	<u>Sélection:</u>	Oui / Non	
10)		Longueur tube d'aspiration A1	<u>Sélection:</u>	5 m / 10 m / 15 m / 20 m / 25 m	
11)		Remplissage initial..... Ne pas interrompre le processus	<u>Sélection:</u>	OK / Arrêt	
12)		Remplissage vis.....	<u>Sélection:</u>	OK / Arrêt	



Retour vers Plan Service



























Voir chapitre 6.2.7

**INFO**

- 1) **Simple**..... Pour chaque circuit de chauffage, il est possible de programmer jusqu'à 3 plages horaires journalières.
Multiple..... Pour chaque circuit de chauffage, il est possible de programmer 3 conditions météorologiques (FROID, DOUX et CHAUD) avec jusqu'à 3 plages horaires journalières.
INFO: Le passage d'un programme horaire à l'autre en fonction de la météo dépend de la température moyenne de la veille et peut éventuellement être retardé d'un jour.
- 2) **Non**..... Réglage pour les installations sans régulation des circuits de chauffage.
CAN-Bus..... L'unité de commande murale MK 261 est activée en tant que régulateur CHR 0.
SYBus..... La platine MKR interne à la chaudière est activée en tant que régulateur CHR 0.
Oui..... L'unité de commande murale MK 261 est activée en tant que régulateur CHR 1 ou 2.
- 3) **0,5 – 0,7**..... Réglage de base pour le chauffage au sol.
1,2 – 1,4..... Réglage de base pour les radiateurs.
- 4) **Aucun**..... Réglage pour les circuits de chauffage sans thermostat d'ambiance / station d'ambiance.
RFF..... Activation d'un thermostat d'ambiance analogique.
RS-Total..... Une station d'ambiance numérique est activée avec possibilité de réglage de tous les circuits de chauffage.
RS-CH..... Une station spatiale numérique est activée et ne contrôle qu'un seul circuit de chauffage.
RS-CHR..... Une station d'ambiance numérique est activée avec possibilités de réglage de l'ensemble du régulateur de chauffage.
- 5) La fonction Supplément peut être activée sur le régulateur de circuit de chauffage uniquement si CH0, 3 ou 6 sont programmés sur **Arrêt**.
WWP..... Un ballon d'eau chaude supplémentaire peut être activé.
- 6) **ZUP / LAP**..... Activez le bon fonctionnement Réseau de chaleur selon le schéma d'installation.
ERW..... Activation d'une extension de circuit de chauffage avec un régulateur mural MK 261 supplémentaire.
Affectation du régulateur mural : Plan service / Paramètre réseaux de chaleur 0-2 / Source
- 7) Le réglage détermine à partir de quel ballon tampon l'énergie du réseau de chaleur est prélevée.
- 8) **Pompe-Z**..... Réglage pour les installations avec régulateur de chauffage sans ballon tampon.
Pompe tampon..... Réglage pour les installations avec ballon-tampon.
Pompe..... Réglage pour les installations sans ballon tampon et sans régulateur chauffage.
SMA..... Réglage pour les installations avec sortie message d'erreur.
- 9) Sélectionnez le régulateur sur lequel les sondes du ballon tampon HP0 sont raccordées.
- 10) La vis d'extraction A1 et le ventilateur d'aspiration A2 ne peuvent pas être contrôlés dans le programme Test à 0 m.
- 11) Après avoir vérifié tous les composants dans le programme Test, commencez le premier remplissage du réservoir de granulés.
- 12) Fonction pour le remplissage manuel de la vis de gavage G1.
- Puissance nominale: La puissance nominale des appareils (selon choix ou de série) peut être réduite de par un réglage hydraulique qu'a fait réaliser le client. Il est également possible de régler la puissance des appareils par un professionnel qualifié via le paramètre Limitation de la température maximale des fumées.

6.2.7.3 Paramètre circuit de chauffage / Chauffage de la chape

BS-05

	Fonctionnement CH	<u>Sélection:</u> Aucun / Pompe / Vanne de mélange	
	Thermostat d'ambiance CH	<u>Sélection:</u> Aucun / RFF / RS-Total / RS-CH / RS-CHR	
	Durée de fonctionnement vanne de mélange	<u>Sélection:</u> 10 – 300 secondes	
	Température de départ mini	<u>Sélection:</u> 10°C – 90°C	
	Température de départ maxi	<u>Sélection:</u> 10°C – 90°C	
1) 	Elévation température chaudière	<u>Sélection:</u> 0°C – 20°C	
	Température d'activation pompe CH	<u>Sélection:</u> 20°C – 100°C	
2) 	Courbe de chauffe parallèle	<u>Sélection:</u> -10°C – 30°C	
	Désignation circuit de chauffage.....	<u>Sélection:</u> Changement de désignation possible	
	Chauffage chape.....	<u>Sélection:</u> Oui / Non	
	• Hausse/diminution t° départ Journalière de début programme	<u>Sélection:</u> 0°C – 10°C	
	• Hausse/diminution t° départ après	<u>Sélection:</u> 1 – 5 jours	
	• Température mini départ chape	<u>Sélection:</u> 10°C – 30°C	
	• Température maxi départ chape	<u>Sélection:</u> 25°C – 60°C	
	• Durée de séchage chape..... Départ max.	<u>Sélection:</u> 0 – 20 jours	
	• Démarrage programme chape	<u>Sélection:</u> Oui / Non	



Retour vers Plan Service.....

Voir chapitre 6.2.7







Les paramètres de chape doivent être définis en accord avec le chapiste !

Le respect des températures de consigne n'est par principe, pas possible en circuit direct mais uniquement avec l'utilisation de vannes de mélange motorisées. Le respect des températures de consigne ne peut être garanti à 100% – de par les diverses chaînes de sécurité et de fonctions spécifiques de la chaudière, de net dépassements de température peuvent exceptionnellement survenir. Si cela s'avère problématique en termes de dommages structurels, le chauffage de la chape doit être effectué manuellement.

- 1) Augmente la température de consigne de la chaudière de la valeur réglée par rapport à la température de consigne de départ.
- 2) Augmente ou diminue la température de départ de la valeur réglée sans modifier la courbe de chauffe.

6.2.7.4 Paramètre ECS

BS-06

	Eau chaude sanitaire présente	<u>Sélection:</u> Oui / Non	
1) 	Hystérésis eau chaude	<u>Sélection:</u> 1°C – 30°C	
2) 	Activation pompe eau chaude.....	<u>Sélection:</u> 20°C – 90°C	
3) 	Elévation température chaudière	<u>Sélection:</u> 0°C – 20°C	
	Désignation circuit ECS	<u>Sélection:</u> Changement de désignation possible	



Retour vers Plan Service.....

Voir chapitre 6.2.7



INFO

- 1) C'est la différence de température entre le début et la fin du réchauffage de l'eau chaude sanitaire.
Exemple: Température de consigne ECS = 60°C / Hystérésis ECS = 10°C
Si la température de l'eau chaude descend sous 50 °C, le réchauffage de l'eau commence et se termine dès que la température de l'eau chaude atteint à nouveau 60 °C. Condition: Activation par le programme horaire eau chaude.
- 2) Si la température de la chaudière ou la température haute (T3) du ballon tampon dépasse la consigne réglée, la pompe peut démarrer.
- 3) Augmente la température de consigne de la chaudière de la valeur réglée par rapport à la température de consigne d'eau chaude.

1)		Fonctionnement HP0.....	<u>Sélection:</u> Pompe-Z / Pompe ballon tampon / Pompe	
		* Activation HP0	<u>Sélection:</u> 65°C – 80°C	
2)		** Charge haut du tampon activée	<u>Sélection:</u> 0°C – 20°C	
3)		** Charge haut du tampon désactivée (Totale).....	<u>Sélection:</u> 0°C – 20°C	
4)		** Charge haut du tampon désactivée (Partielle).....	<u>Sélection:</u> 0°C – 20°C	
3)		** Charge bas du tampon désactivée	<u>Sélection:</u> 0°C – -20°C	
5)		** Delta-T réseau de chaleur	<u>Sélection:</u> 0°C – 50°C	
		** Différence chaudière – bas du tampon.....	<u>Sélection:</u> 0°C – 50°C	
6)		** Sonde HP0	<u>Sélection:</u> Chaudière / CHR 0 / CHR 1 / CHR 2	
7)		** Sonde supplémentaire	<u>Sélection:</u> Oui / Non	



Retour vers Plan Service.....

Voir chapitre 6.2.7



INFO

- * La touche de sélection est visible uniquement si la sortie HP0 est programmée comme Pompe ballon tampon ou Pompe.
 - ** Les touches de sélection sont visibles uniquement si la sortie HP0 est programmée comme Pompe ballon tampon.
- 1) Activez le bon mode de fonctionnement de la pompe selon le schéma d'installation mis en œuvre.
 - 2) Dans le cas d'une installation avec ballon tampon, la température à la sonde haute du ballon tampon doit être inférieure de 6°C (Réglage d'usine) à la température demandée la plus élevée d'un circuit de chauffage ou d'eau chaude afin que la chaudière redémarre.
Exemple: Température maximale demandée = 50°C Démarrage de la chaudière à une température inférieure à 44°C au niveau de la sonde haute du ballon tampon.
 - 3) Le programme de charge Totale du ballon tampon HP0 est satisfait dès que les consignes d'usine de 55°C à la sonde haute du tampon et 45°C à la sonde basse du tampon sont atteintes.
 Température haute tampon 55°C = Température consigne tampon 55°C plus Charge haut du tampon désactivée (Totale) 0°C
 Température basse tampon 45°C = Température consigne tampon 55°C plus Charge bas du tampon désactivée -10°C
 - 4) Le programme de charge Partielle du ballon tampon est satisfait dès que la consigne d'usine de 65°C à la sonde haute est atteinte.
 Température haute tampon 65°C = Température consigne tampon 55°C plus Charge haut du tampon désactivée (Partielle) 10°C
 - 5) Dans le cas de réseaux de chaleur, par exemple, une perte de température due à la longueur de la conduite peut être compensée. Un réglage de la perte de 2°C, par exemple, entraîne une augmentation de la température de consigne de la valeur réglée.
 - 6) Spécification du régulateur (carte) sur lequel sont connectées les sondes du ballon tampon HP0.
 - 7) Activation de sondes supplémentaires pour ballon tampon. Le régulateur permet de gérer jusqu'à 3 sondes de température supplémentaires pour ballon tampon.

6.2.7.6 Paramètre FL Réseau de chaleur

BS-02

1)		Fonctionnement réseau de chaleur	<u>Sélection:</u>	Aucun / ZUP / LAP / ERW	
		* Activation réseau de chaleur Activation des pompes	<u>Sélection:</u>	40°C / 65°C – 80°C	
2)		* Charge haut du tampon activée	<u>Sélection:</u>	0°C – 20°C	
3)		* Charge haut du tampon désactivée (Totale).....	<u>Sélection:</u>	0°C – 20°C	
4)		* Charge haut du tampon désactivée (Partielle).....	<u>Sélection:</u>	0°C – 20°C	
3)		* Charge bas du tampon désactivée.....	<u>Sélection:</u>	0°C – -20°C	
5)		** Source	<u>Sélection:</u>	Tampon 0 / Tampon 1 / Tampon 2 / Tampon HP0	
6)		Delta T réseau de chaleur	<u>Sélection:</u>	0°C – 50°C	
		* Différence source – bas du tampon.....	<u>Sélection:</u>	0°C – 50°C	



Retour vers Plan Service

Voir chapitre 6.2.7



INFO

* Les touches de sélection sont visibles uniquement si le réseau de chaleur LAP est programmé.

** La touche de sélection est visible uniquement si le réseau de chaleur ZUP et LAP est programmé.

- 1) **ZUP / PUP / LAP** Activer le bon mode de fonctionnement de réseau de chaleur selon le schéma d'installation mis en œuvre.
ERW Activation d'une extension de circuit de chauffage avec un régulateur mural MK 261 supplémentaire.
- 2) Pendant le fonctionnement du chauffage, la température à la sonde haute du tampon du réseau de chaleur doit être inférieure de 6°C à la température demandée la plus élevée d'un circuit de chauffage ou d'eau chaude afin qu'il soit à nouveau rechargé.
- 3) Le programme de charge Totale du tampon du réseau de chaleur est satisfait dès que les consignes d'usine de 55°C à la sonde haute du tampon et 45°C à la sonde basse du tampon sont atteintes.
Température haute tampon 55°C = Température consigne tampon 55°C **plus** Charge haut du tampon désactivée (Totale) 0°C
Température basse tampon 45°C = Température consigne tampon 55°C **plus** Charge bas du tampon désactivée -10°C
- 4) Le programme de charge Partielle du ballon tampon est satisfait dès que la consigne d'usine de 61°C à la sonde haute est atteinte.
Température haute tampon 61°C = Température consigne tampon 55°C **plus** Charge haut du tampon désactivée (Partielle) 6°C
- 5) Indication de la source d'approvisionnement à partir de laquelle l'énergie pour le ballon tampon du réseau de chaleur est prélevée.
- 6) Dans le cas de réseaux de chaleur, par exemple, une perte de température due à la longueur de la conduite peut être compensée. Un réglage de la perte de 2°C, par exemple, entraîne une augmentation de la température de consigne de la valeur réglée.

6.2.7.7 Paramètre RLM Vanne de rehausse de température de retour

PH-02

1)		Fonctionnement vanne de rehausse de température retour....	<u>Sélection:</u>	AUTO	
		Durée fonctionnement vanne de rehausse de température	<u>Sélection:</u>	10 – 300 secondes	
		Consigne température de retour.....	<u>Sélection:</u>	40°C – 90°C	
2)		Vanne de rehausse de température de retour Delta T	<u>Sélection:</u>	5°C – 30°C	
3)		Vanne de rehausse de température de retour Delta T min	<u>Sélection:</u>	5°C – 30°C	
4)		Décharge au démarrage	<u>Sélection:</u>	Oui	



Retour vers Plan Service

Voir chapitre 6.2.7



INFO

- 1) **Auto** Contrôle variable de la température de retour.
Fixe Réglage fixe de la température de retour en utilisant le paramètre RLT consigne.
Ouvert Fonction test ou secours – Ouverture manuelle du by-pass RLM.
Fermée Fonction test ou secours – Fermeture manuelle du by-pass RLM.
Arrêt Fonction test ou secours -- Arrêt manuel de la vanne de rehausse RLM.
- 2) Spécifie la différence (écart) entre la température de consigne de la chaudière et celle de retour de la chaudière.
- 3) Spécifie la différence minimale (écart) entre la température de consigne de la chaudière et celle de retour de la chaudière après avoir atteint 100 % de la charge du ballon tampon dans le cas d'un fonctionnement à charge Partielle.
Attention: Le contrôle de charge Partielle n'est possible qu'avec des sondes actives supplémentaires.
- 4) Lorsqu'au démarrage le mode décharge de la vanne de rehausse de température retour est activé, la température des retours de la chaudière augmente jusqu'à la valeur réglée afin d'atteindre le plus rapidement sa température de consigne.

6.2.7.8 Réglages de l'installation

02

		Chaudière	<u>Sélection</u>	HYBRID	
		Type * Réglage pour THERM 7 kW à partir de l'année 2013	<u>Sélection</u>	10/17/24 kW	
		Unité intérieure	<u>Sélection</u>	10 kW	
		Unité extérieure	<u>Sélection</u>	Aucune	
		Extraction	<u>Sélection</u>	Réglage d'usine = FLEX	
		N° série chaudière	<u>Sélection</u>	Saisie selon plaque signalétique	
1)		CHR 0-2 présent	<u>Sélection</u>	Oui / Non / CAN-Bus / SY-Bus	
2)		Filtre présent	<u>Sélection</u>	Oui / Non	
3)		Sonde extérieure	<u>Sélection</u>	Réglage d'usine = Oui	
4)		Combustible	<u>Sélection</u>	1 / 2 / 3 / OPT	
5)		Programme horaire	<u>Sélection</u>	Réglage d'usine = simple	
6)		FW présente Cellule photoélectrique	<u>Sélection</u>	Réglage d'usine = Oui	
7)		Calibrage FW	<u>Sélection</u>	-	
8)		Correction FW pour Pmin	<u>Sélection</u>	Réglage d'usine = 100 kOhm	
8)		Correction FW pour Pmax	<u>Sélection</u>	Réglage d'usine = 0 kOhm	
9)		Sonde lambda	<u>Sélection</u>	Réglage d'usine = NGK	
10)		Chauffage sonde lambda	<u>Sélection</u>	Réglage d'usine = AUTO	
11)		Calibrage sonde lambda	<u>Sélection</u>	Réglage d'usine = Arrêt	
12)		Correction sonde lambda	<u>Sélection</u>	Réglage d'usine = 0,0mV	
13)		Caractéristique sonde lambda	<u>Sélection</u>	Réglage d'usine = 0,0%	
14)		Supervision	<u>Sélection</u>	Réglage d'usine = Non	
		Journal SD Enregistrez les paramètres avant de quitter	<u>Sélection</u>	Réglage d'usine = Arrêt	
		Données SD	<u>Sélection</u>	Aperçu	
		Données CID	<u>Sélection</u>	Code fabricant	
		Réseau informatique Supervision	<u>Sélection</u>	Réglage d'usine = Non	
		Messages d'erreur	<u>Sélection</u>	Ne pas désactiver	
		Remplissage initial	<u>Sélection</u>	-	
15)		Aspiration	<u>Sélection</u>	Réglage d'usine = Temps	
16)		Détection moteurs EC	<u>Sélection</u>	Réglage d'usine = Non	
17)		Mode KFR (Démarrage chaudière)	<u>Sélection</u>	Réglage d'usine = Normal	
18)		Version Menu	<u>Sélection</u>	Réglage d'usine = 3.1	
19)		Temps pompe ABS (Dégommage) 1 fois par semaine	<u>Sélection</u>	Réglage d'usine = 60 secondes	
20)		Démarrage forcé HKP (Pompe CH)	<u>Sélection</u>	Réglage d'usine = 85°C	
21)		Utilisation chaleur résiduelle	<u>Sélection</u>	Réglage d'usine = 65°C	
22)		Pompe CH gel T° ext Actif dans le programme "Arrêt"	<u>Sélection</u>	Réglage d'usine = -3°C	
22)		Pompe CH gel T° départ Actif dans le programme "Arrêt"	<u>Sélection</u>	Réglage d'usine = 3°C	
23)		Fonction SAV	<u>Sélection</u>	-	



Retour vers Plan Service

Voir chapitre 6.2.7



INFO

- 1) **Non** Réglage pour les installations sans régulation des circuits de chauffage.
SY-Bus La platine MKR interne à la chaudière est activée en tant que régulateur CHR 0.
CAN-Bus L'unité de commande murale MK 261 est activée en tant que régulateur CHR 0.
Oui L'unité de commande murale MK 261 est activée en tant que régulateur CHR 1 ou 2.



INFO

- 2) **Non** Réglage pour chaudière sans filtre EC.
Année 2016 Réglage pour chaudière de fabrication année 2016 selon plaque signalétique avec filtre EC.
A partir de 2017 Réglage pour chaudière fabriquée à partir de l'année 2017 selon plaque signalétique avec filtre EC.
Oui Activation des filtres EC pour les nouvelles chaudières.
- 3) **Non** Désactive la sonde extérieure et indique au régulateur une température extérieure de 0°C.
Oui Réglage standard pour les chaudières réglées en fonction de la température extérieure.
- 4) Dans ce paramètre, sous OPT, sont affichées les quantités optimales d'injection de combustible. En cas de déflagration durant la combustion, il est possible par exemple de minimiser l'apport de combustible afin d'effectuer des tests de recherches d'erreurs. Un apport de combustible plus important peut entraîner une combustion incomplète et des dysfonctionnements de la chaudière.
- 5) **Simple** Pour chaque circuit de chauffage, il est possible de programmer jusqu'à 3 plages horaires journalières.
Multiple Pour chaque circuit de chauffage, il est possible de programmer 3 conditions météorologiques (Froid, Doux et Chaud) avec jusqu'à 3 plages horaires journalières.
Attention : Le passage d'une programmation horaire à l'autre dépend de la température moyenne de la veille et peut éventuellement être retardé d'un jour.
- 6) **Non** Désactive la cellule photoélectrique, et donc le contrôle de la combustion.
Oui Réglage standard pour les chaudières à granulés.
- 7) Démarre le calibrage automatique de la cellule photoélectrique durant le fonctionnement Régulation.
- 8) Possibilité de saisie de valeurs de correction de la cellule photoélectrique pour les plages de puissances minimale (Pmin) et nominale (Pmax).
- 9) **Non** Sonde Lambda désactivée.
Bosch Réglage pour les anciennes chaudières avec sonde lambda Bosch.
NGK Réglage pour les nouvelles chaudières avec sonde lambda NGK.
- 10) **Continu** Réglage pour les anciennes chaudières avec sonde lambda Bosch.
Auto Réglage pour les nouvelles chaudières avec sonde lambda NGK.
- 11) Démarrage manuel du calibrage automatique de la sonde lambda.
Attention : Cette opération peut durer longtemps (environ 30 minutes).
- 12) La valeur idéale de la sonde lambda est de -10mV dans le programme Test. Des écarts jusqu'à maximum ± 6 mV sont admissibles et peuvent être saisis comme valeur de correction. Si l'écart est plus important, la sonde lambda doit être remplacée.
- 13) Après avoir calibré la sonde Lambda à 0,0% dans la plage de mesure basse, elle peut être calibrée dans la plage haute (à puissance nominale avec un CO₂ à 10-12%) en adaptant les caractéristiques de courbe de la sonde Lambda.
Exemple : La valeur de CO₂ affichée sur la chaudière à la puissance nominale varie par exemple de 2% lors de la mesure de contrôle au moyen d'un analyseur de combustion (affichage sur la chaudière à 10% et sur l'appareil de mesure à 12%). L'écart de 2% peut être entré comme valeur de correction dans le paramètre et entraîne ainsi le calibrage de la sonde dans la plage de mesure haute.
- 14) **Serveur** Récupération des données via une supervision.
DAQ Acquisition de données par enregistreur en ligne (n'est utilisable qu'en usine).
Module GSM Infos et contrôle via module GSM.
- 15) **Temps** Pilotage du ventilateur d'extraction avec régulation par mesure de la vitesse de rotation.
0-10V Pilotage du ventilateur d'extraction avec régulation de la vitesse de rotation 0-10 V.
- 16) **Non** Réglage pour les ventilateurs d'extraction standards.
Oui Réglage pour les ventilateurs d'extraction avec moteurs EC.

Influence l'affichage du menu Déverrouillage de la chaudière dans le choix du programme de la chaudière.
Normal Sélection possible = Auto ou Arrêt
Service Sélection possible = Auto, Arrêt ou Continu
- 17) **3.0** Version de Menu sans l'image de l'installation dans Réglage maison.
3.1 Version de Menu avec l'image de l'installation dans Réglage maison.
- 18) Système antiblocage (ABS) ou "dégommage" des pompes, des vannes de mélanges motorisées (tous les Lundi 12h00).
- 19) Toutes les pompes des circuits de chauffage fonctionnent jusqu'à ce que la température de la chaudière ou du ballon-tampon soit inférieure à 85°C.
- 20) La pompe HP0 fonctionne jusqu'à ce que la température de la chaudière soit inférieure à 65°C.
- 21) Si la température extérieure est inférieure à la température de consigne du paramètre HKP Gel TA (Pompe CH gel T° ext), alors la fonction protection hors gel est activée. Toutes les pompes des circuits de chauffage fonctionnent et régulent selon la température de départ définie dans paramètre HKP Gel TV (Pompe CH gel T° départ).
Attention : La fonction antigel peut le cas échéant être défaillante lors d'un dysfonctionnement de la chaudière ! → Prévoir une résistance électrique !
- 22) Fonction test : La température de la chaudière augmente jusqu'au déclenchement du **STB** par surchauffe.

7 Réglages du client

7.1 Activation du programme de chauffage Marche / Arrêt

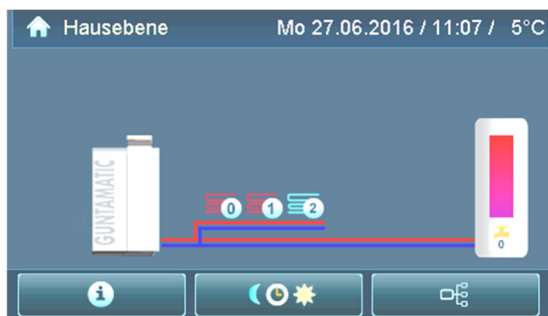

BS-01



01

Appuyez sur
SELECTION PROGRAMME



Programme ARRÊT		Chauffage et eau chaude à l'arrêt
Programme NORMAL		Chauffage et eau chaude activés
Programme ECS		Seule l'eau chaude est activée

Plus d'informations sur la sélection du programme

Voir chapitre 6.1



Retour vers Réglage maison

Voir chapitre 6.0

Pour chaque circuit de chauffage, jusqu'à trois plages horaires "MARCHE" / "ARRÊT" peuvent être programmées par jour. À l'aide de la programmation en bloc, il est possible de programmer tous les jours de la semaine simultanément.

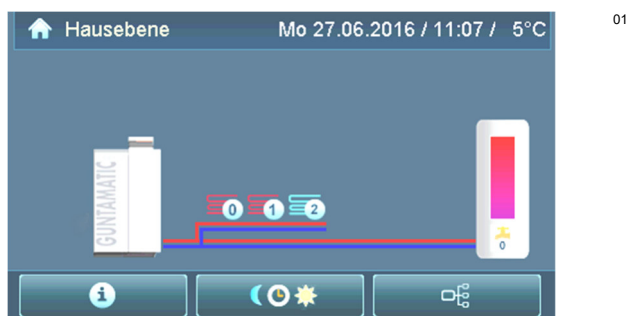

1) Appuyez sur Plan client



2) Appuyer sur la touche du circuit de chauffage



3) Appuyer sur la touche Programme horaire



- Programmation "JOURNALIERE"
(appuyez 1* sur le jour désiré)
- Programmation "HEBDOMADAIRE"
(appuyez 2* sur le même jour de la semaine)



Retour vers Réglage maison.....

Voir chapitre 6.0

En modifiant la courbe de chauffe, vous pouvez ajuster la température ambiante.
 Une courbe de chauffe plus élevée augmentera la température ambiante.
 Modifiez la courbe de chauffe uniquement sur une base journalière et par dixième.

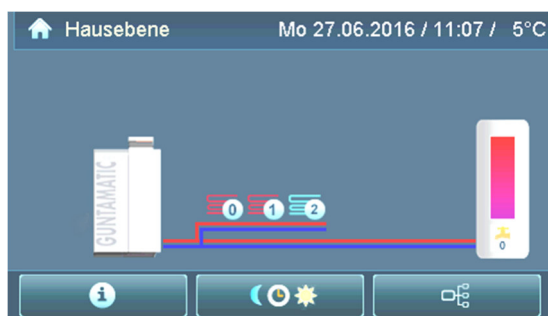

01

1) Appuyez sur Plan client



2) Appuyer sur la touche du circuit de chauffage



3) Appuyer sur la touche de la courbe de chauffe

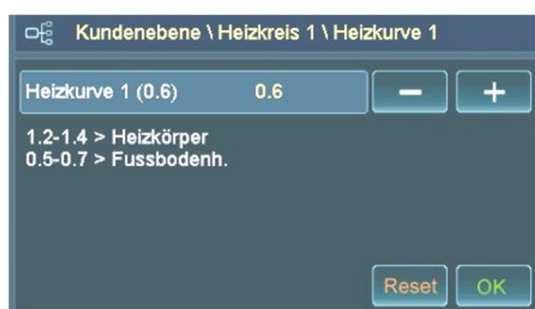
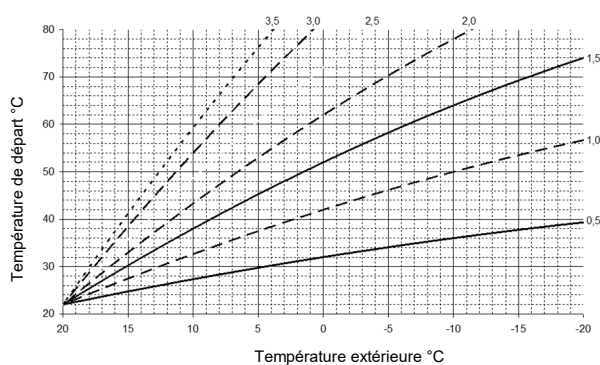

Retour vers Réglage maison.....

Voir chapitre 6.0

La température de l'eau chaude peut être ajustée en modifiant la température de consigne.

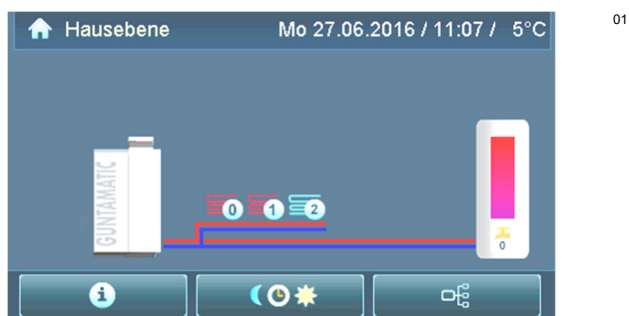

1) Appuyez sur Plan client



2) Appuyez sur la touche Eau chaude sanitaire



3) Appuyez sur la touche de Consigne d'eau chaude



- "MODIFIEZ" avec ou
- "VALIDEZ" avec



Retour vers Réglage maison.....

Voir chapitre 6.0

Emplacement d'installation Installez le thermostat d'ambiance sur une paroi intérieure à une hauteur d'environ 1,5 m. La pièce la plus appropriée est celle dans laquelle les habitants sont le plus souvent. Dans cette pièce, les radiateurs ne doivent pas être équipés de robinets thermostatiques (ouvrir complètement les robinets).



Le thermostat d'ambiance ne doit pas être placé dans une zone de fort ensoleillement ou dans celle sous influence d'un poêle.

Adaptation de la température ambiante Le bouton du thermostat permet de modifier la température ambiante. Dans la plage plus (+) du régulateur, la température ambiante peut être augmentée jusqu'à 3°C et abaissée jusqu'à 3°C dans la plage moins (-).



Le fait de tourner le bouton dans la zone plus (+) ou moins (-) modifiera la température ambiante affichée dans le menu indications détaillées.



Abaissement : **Mode chauffage à l'arrêt**

(si la température extérieure est supérieure au paramètre "Nuit fin t° ext")

Mode chauffage en marche → à la t° de consigne nuit

(si la température extérieure est inférieure au paramètre "Nuit fin t° ext")



Normal : **Mode chauffage et abaissement**

(selon programmes horaires)



Chauffage continu : **Mode chauffage continu** → à la t° de consigne jour

(Chauffage continu jour et nuit sans abaissement)

8 Fonctionnement de l'installation de chauffage

BS-03

<u>Première mise en service</u>	La première mise en service et la configuration de base de la chaudière ne peuvent être effectuées que par le personnel qualifié de GUNTAMATIC ou par un partenaire agréé.
<u>Fonctionnement quotidien</u>	Nettoyez l'installation de chauffage en respectant exactement les instructions de la section "Nettoyage/entretien". Le temps que prend le nettoyage dépend fortement de la qualité du combustible, un combustible de moindre qualité demande beaucoup plus de nettoyage.
<u>Arrêt du chauffage</u>	<p>L'arrêt du chauffage est nécessaire uniquement en fin de saison de chauffe, en cas de défauts et pour le remplissage du local de stockage du combustible. Pour ce faire, commutez l'installation sur le programme "ARRÊT" et laissez-la refroidir pendant env. 120 min. Ensuite, vous pouvez ensuite arrêter l'installation.</p> <p>Lors des arrêts d'exploitation de longue durée, débranchez l'installation de chauffage également du secteur pour éviter des dommages inutiles dus à la foudre !</p>
<u>Remise en service</u>	Avant de remettre la chaudière en service à l'entrée de la saison de chauffe, faites réaliser le contrôle annuel de bon fonctionnement des équipements de régulation et de sécurité. Nous vous recommandons de souscrire un contrat de maintenance, votre installation fonctionnera ainsi de manière fiable et économique.

8.1 Contrôles de l'installation de chauffage

BS-01

<u>Vérifiez la pression de l'installation</u>	<p>La pression de service est normalement comprise entre 1 et 2,5 bars. Une pression trop faible peut provoquer un dysfonctionnement de l'installation.</p> <p>La vidange ou le remplissage complet de l'installation, ainsi que l'appoint d'une installation remplie d'eau traitée, sont le fait d'un professionnel !</p> <p><u>Appoint en eau de chauffage :</u></p> <ul style="list-style-type: none">• L'eau de chauffage doit être inférieure à 40 °C ;• Ajoutez doucement de l'eau froide dans l'installation de chauffage jusqu'à ce que la pression de service requise soit indiquée sur le manomètre ;• Purgez complètement l'installation de chauffage et vérifiez en à nouveau la pression – refaites un appoint d'eau si nécessaire
<u>Vase d'expansion</u>	<p>Vérifiez la pression d'air du vase d'expansion (env. 1,5 bar) !</p> <p>Le cas échéant, faites appel à l'installateur !</p>
<u>Soupape de sécurité</u>	<p>Contrôlez le bon fonctionnement du dispositif de sécurité !</p> <p>Le cas échéant, faites appel à l'installateur !</p>
<u>Ventilation de la chaufferie</u>	<p>Contrôlez le libre passage de l'amenée d'air.</p> <p>Le cas échéant, faites appel à l'installateur !</p>

8.2 Combustible

8.2.1 Granulés de bois

BS-04

La garantie du bon fonctionnement de la chaudière dépend aussi de la qualité du combustible. Ce n'est qu'avec des granulés de qualité qu'un fonctionnement efficace et sans défaillances de l'installation est assuré. Le prix doit toujours refléter la qualité et il est recommandé d'utiliser exclusivement des produits dont la qualité est garantie.



Critères de qualité recommandés :

- fermeté;
- surface lisse;
- faible teneur en particules;
- faible quantité de cendres;
- point de fusion des cendres élevé;
- n'utiliser que des combustibles recommandés;
- testé et recommandé avec peu de fines et de poussières provenant d'un combustible de qualité ayant une faible teneur en potassium, azote et peu d'écorce;

Caractéristiques

Valeur calorifique	≈ 4,9 kWh / kg
Poids du vrac	≈ 650 kg / m ³
Longueur	5 – 30 mm
Diamètre	5 – 6 mm
Taux d'humidité	8 – 10 %
Déformation initiale des cendres	≈ 1200°C
Part de cendres	< 0,5 %

Garantie de qualité Utiliser uniquement des granulés **EN 17225-2** de classe **A1**!



Ils doivent être stockés dans un endroit sec!

Si les granulés devaient entrer en contact avec de l'humidité, ils gonflent et se décomposent !



Le local de stockage du combustible ne doit en aucun cas être rempli pendant le fonctionnement du chauffage !

Au moins 1 heure avant le remplissage, l'installation de chauffage doit être mise sur "ARRÊT" !



Vider complètement la vis d'extraction au moins tous les 3 ans !

Utilisez un aspirateur pour de grandes quantités de poussière !

Remplissage initial / remplissage ultérieur

Lors du remplissage initial ou après chaque vidage complet du local de stockage, le silo ne doit pas être rempli immédiatement en totalité. La vis d'extraction doit être recouverte de granulés d'une hauteur d'environ 10 cm et sur toute sa longueur avant que le local de stockage ne soit entièrement rempli. Le local de stockage peut alors être rempli jusqu'à la hauteur de chargement maximale admise.

Hauteur de chargement

Granulés..... max. 2,5 m

Remplissage de dépannage

Si le remplissage automatique des granulés ne peut pas être possible en raison d'un défaut sur le système d'extraction, le silo peut être "REPLI EN DEPANNAGE".

Essayez toutefois au préalable d'éliminer la panne selon le chapitre "Dépannage" ou "Messages d'information et d'erreur" dans la notice d'utilisation.

Procédure :

Mettez la chaudière sur "Programme ARRET" et attendez qu'elle soit sur "Fonction ARRET". Coupez l'alimentation électrique de la chaudière à l'aide de l'interrupteur 0/I. Dévissez le couvercle du silo de la chaudière et remplissez-le avec des granulés en sacs.



Pour terminer, fermer à nouveau hermétiquement le silo avec son couvercle. Acquitter les messages d'erreur affichés et rétablissez à nouveau le dernier programme de chauffage utilisé.

**La présence de braises dans les cendres peut provoquer des incendies !**

Entreposez les cendres de la chaudière uniquement dans des endroits incombustibles !

**Le contact avec des pièces chaudes peut provoquer des brûlures cutanées !**

Avant de vider les cendres, laissez refroidir la chaudière au minimum 1/2 heure !

En fonction de la qualité et de la quantité de combustible utilisé, les cendriers doivent être vidés en conséquence. La qualité moindre du combustible augmente la quantité de poussière et diminue d'autant l'intervalle de vidage. Il est indéniable que la cendre produite contient les résidus du combustible sous forme concentrée. Si vous n'utilisez que du combustible neutre, la cendre résiduelle constitue un excellent engrais minéral.

Vidage des cendres

Mettez l'installation sur "Programme ARRÊT" et laissez-la refroidir au moins 1/2 heure. Puis déverrouillez le cendrier à l'aide de la poignée, tirez-le vers l'avant et videz-le.

Attention : Le cendrier peut être chaud !

Vérifiez le bon état des joints du cendrier. Puis insérez à nouveau le cendrier et verrouillez-le.

Puis, rétablissez sur la chaudière le dernier programme de chauffage utilisé.

Avertissement cendres / réinitialisation

Si l'avertissement Cendres s'affiche à l'écran, vous devez vider le cendrier et réinitialiser le paramètre "Cendrier vidé". Pour "vider les cendres", procédez comme décrit au point précédent. Pour réinitialiser l'intervalle d'avertissement Cendres, allez dans "Menu client", sélectionnez le paramètre "Cendrier vidé" et confirmez par "OUI" et "OK" l'avoir vidé. La durée jusqu'à l'apparition de l'avertissement "cendres" sur l'écran est prééglée et peut être ajustée dans paramètre "Avertissement cendres".



Attention, risque de blessures !

Pour des raisons de sécurité, les travaux d'entretien et de nettoyage ne doivent être effectués que lorsque l'installation de chauffage s'est refroidie, et est déconnectée du réseau électrique !



Attention, danger de mort !

Pour des raisons de sécurité, les travaux de maintenance et de nettoyage dans le local de stockage du combustible ne doivent être réalisés qu'avec la supervision d'une deuxième personne se trouvant en-dehors du lieu de stockage !

Chaudière Grâce au système de nettoyage ingénieux, le travail d'entretien courant est réduit au minimum. Seules les cendres doivent être vidées régulièrement.

En fonction de l'utilisation de la chaudière et des cendres produites, des nettoyages intermédiaires, voir nettoyages généraux doivent être effectués selon les descriptions détaillées dans les pages suivantes.

En supplément des entretiens habituels sont en outre également à effectuer le décaissage du conduit de fumée, de la boîte à fumées et de l'échangeur de chaleur de la chaudière.

Une utilisation particulièrement intensive de la chaudière peut nécessiter un temps de nettoyage accru.

Habillage Lorsque l'habillage ou les éléments de commandes sont salis, nettoyez-les avec un chiffon doux humide. Pour l'humidifier, n'utilisez que des détergents doux, sans solvant. N'utilisez en aucun cas des solvants tels que l'alcool, le white-spirit ou du diluant, ils pourraient attaquer la surface de l'appareil.

Local de stockage du combustible Le local de stockage des granulés et la vis d'extraction doivent être totalement vidés et aspirés au moins tous les 3 ans, afin d'exclure toutes défaillances du système d'extraction dû à des dépôts de poussières.



Attention, risque de blessures !

Pour des raisons de sécurité, les travaux d'entretien et de nettoyage ne doivent être effectués que lorsque l'installation de chauffage s'est refroidie, et est déconnectée du réseau électrique !

INFO Un nettoyage intermédiaire peut être nécessaire toutes les 2 semaines à 3 mois, mais doit être effectué au moins tous les six mois.

Effectuez les points ci-dessous dans l'ordre :

1) Mettez la chaudière sur "Programme OFF" et laissez-la refroidir au minimum 1 heure.

2) Ouvrir la porte d'habillage (1), sortir le cendrier (2) vers l'avant et le vider.

Risque d'incendie dû aux braises résiduelles !

3) Posez le bac de nettoyage à la place du cendrier (4), démarrez le programme "NETTOYAGE GRILLE" et laissez la grille basculante s'abaisser (3).

Risque de blessures par des pièces en mouvement !

4) Nettoyez la surface de la grille (3) et "grattez" les dépôts proprement à l'aide de l'outil fourni. Nettoyez précautionneusement la chambre de combustion (6) par le bas avec la brosse en effectuant des mouvements circulaire (tenir fermement la brosse à la verticale). Ne pas déposer la plaque turbulatrice (5).

5) Retirez le bac de nettoyage du réceptacle du cendrier (4). Vérifiez l'état du joint du cendrier avant le remplacement de ce dernier dans la chaudière. Insérez ensuite le cendrier et poussez fermement la poignée vers le bas.

6) Remontez soigneusement toutes les pièces démontées de la chaudière et assurez-vous de l'étanchéité de toutes les trappes de nettoyages.

7) **Réglage dans Menu client :**

1.) Mettez le paramètre "Vidage cendrier" sur "OUI" et validez par "OK".

2.) Mettez le paramètre "Etat du nettoyage" sur "Nettoyage intermédiaire" et validez par "OK".

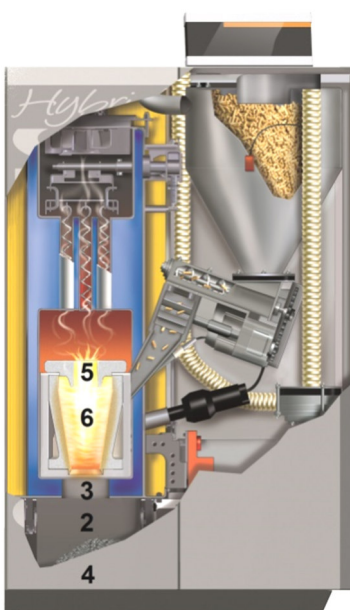

Achtung Verletzungsgefahr!

Aus Sicherheitsgründen dürfen Wartungs- und Reinigungsarbeiten nur bei abgekühlter und vom Netz getrennter Heizanlage durchgeführt werden !

**Consigne de sécurité !**

Vérifier le fonctionnement de la soupape de sécurité au moins une fois l'an.

INFO Effectuez le nettoyage général tous les six mois, et cependant une fois l'an au moins. Pour cela, effectuez d'abord les points 1 à 4 du nettoyage intermédiaire :

Effectuez les points ci-dessous dans l'ordre :



8) Déverrouillez et ouvrez le couvercle supérieur gauche (7).

9) Ouvrez la boîte à fumées (8) sur le dessus de l'Hybrid et aspirez proprement les cendres autour des échangeurs tubulaires (9). Lorsque vous refermez la boîte à fumées, assurez-vous que le couvercle soit serré uniformément. Le non-respect de cette consigne peut entraîner une inétanchéité, laquelle fausse sensiblement les mesures de la sonde lambda et conduit à une combustion incomplète.

Risque d'incendie dû aux braises résiduelles !

10) Vérifiez que la sonde lambda (10) soit bien fixée, démontez-la si nécessaire et nettoyez-la avec un pinceau souple.

Ne nettoyez pas la sonde lambda à l'air comprimé !

11) Retirez la cellule photoélectrique (11) et nettoyez-la avec un chiffon doux. Ouvrez la trappe de visite (12) et vérifiez si la surface interne de la rampe de chute est exempte de dépôts. Si nécessaire, grattez-la avec l'outil de nettoyage adapté.

12) Ouvrez le couvercle de la chambre de combustion (13) et retirez la plaque turbulatrice (5). Nettoyez la plaque et les canaux de flammes dans la chambre de combustion des dépôts.

13) Retirez le bac de nettoyage du réceptacle du cendrier (4). Vérifiez l'état du joint du cendrier avant le remplacement de ce dernier dans la chaudière. Insérez ensuite le cendrier et poussez fermement la poignée vers le bas.

14) Remontez soigneusement toutes les pièces démontées de la chaudière et assurez-vous de l'étanchéité de toutes les trappes de nettoyages.

15) Vérifiez le bon fonctionnement de la soupape de surpression ou de sécurité. Le cas échéant, faites appel à l'installateur !

16) Einstellung im Kundenmenü:

1.) Mettez le paramètre "Vidage cendrier" sur "OUI" et validez par "OK".

2.) Mettez le paramètre "Etat du nettoyage" sur "Nettoyage général" et validez par "OK".

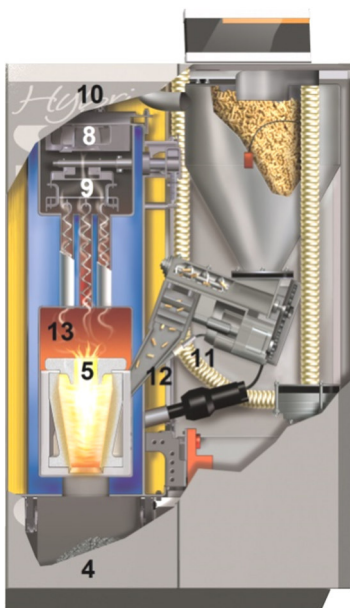

10 Messages d'erreur

TH-03

	Catégorie	Motif	Message	Acquittement	Causes possibles
F01	Remarque	Entrée TKS1 ouverte	Cendrier ouvert (F01)	Automatique	Contacteur de porte défectueux; Chambre de combustion ouverte; Cendrier ouvert
F02	Panne	La grille basculante ne peut pas se positionner en moins de 200 sec	La grille basculante ne peut pas atteindre la position - Contrôle de la grille (F02)	via le bouton Quit.	Trop-plein du cendrier Servomoteur défectueux Défaut de connexion
F03	Panne	Lors du démarrage "CO2 après" est resté inférieur après 20 min. au seuil réglé	Valeur de la sonde lambda au démarrage trop élevée Test de la sonde ! (F03)	via le bouton Quit.	Sonde lambda défectueuse ou mal calibrée
F04	Panne	Température de la chaudière trop élevée	Température de la chaudière trop élevée ! Contrôler le tirage de la cheminée et la sonde de chaudière ! (F04)	via le bouton Quit.	Fonctions de la chaudière non OK Fonctions de la pompe non OK Sonde de chaudière défectueuse
F05	Panne	Sonde de fumées > dans "Régulation" > selon param. Temps. "X25" > RGT est + ½ KT plus petit que le param. "RGTK" entre 30-100 %	Défaut de combustion, Contrôlez le combustible, la grille et le registre d'amenée d'air (F05)	via le bouton Quit.	Pas de combustible; Motoréducteur G1 bloqué Mauvais réglage d'air; Tirage de la cheminée incorrect; Sonde de fumées défectueuse
F06	Panne	Temps cellule photoélectrique supérieur à la consigne Paramètre "Tübf"	Remplissage de la chambre de combustion; Contrôler la grille, la rampe d'alimentation et les granulés ! (F06)	via le bouton Quit.	Pas de combustible; Motoréducteur G1 bloqué Trop-plein dans la rampe d'alimentation; Cellule photoélectrique pas en position
F07	Panne	Pendant la phase d'allumage, la valeur CO ² et / ou la valeur FW-Wert n'ont pas été atteintes Para: FW Zünd Para: TZ1-TZ4	Allumage impossible ! Contrôler la grille basculante et les granulés (F07)	via le bouton Quit.	Pas de combustible; Motoréducteur G1 bloqué Ventilateur d'allumage défectueux
F08	Remarque	Le niveau de remplissage dans le silo chaudière n'est pas atteint au temps de fonctionnement de la vis "LZ G1 min"	Le capteur de niveau ne réagit pas ! (F08)	Aucun	Capteur de niveau poussiéreux ou défectueux
F12	Panne	Pas d'accusé de réception du capteur à effet Hall G1 dans le paramètre Temps "Tsich G1"	Motoréducteur G1 bloqué (F12)	via le bouton Quit.	Trop-plein dans la rampe d'alimentation Moteur d'alimentation bloqué Câble de raccordement défectueux
F16	Panne	STB déclenché	Attention surchauffe STB déclenché (F16)	Appuyer sur le STB via le bouton Quit.	Fonctions de la chaudière non OK; Fonctions des pompes non OK; Sonde de chaudière défectueuse; Contrôler les fusibles; Test STB
F19	Remarque	Param. "O2-Sonde corr." ou valeur corrigée au-dessus des limites du param. "mV haut" ou "mV bas"	Valeur sonde lambda au-delà des limites Contrôle (F19)	via le bouton Quit.	Sonde lambda sale; Sonde Lambdasonde défectueuse
F21	Panne	Temps d'arrêt sonde lambda supérieur à "t Stop"	Temps d'arrêt sonde lambda trop important ! Test sonde lambda ! (F21)	via le bouton Quit.	Sonde lambda défectueuse; Tirage cheminée incorrect; T° fumées (RGT) trop faible
F22	Remarque	Le niveau de remplissage n'est pas atteint dans le temps "Extraction max"	Niveau de remplissage pas atteint ! Contrôler l'installation d'aspiration ! (F22)	via le bouton Quit.	Pas de combustible; Capteur de niveau défectueux; Conduites d'aspiration bouchées; Conduites d'aspiration non étanches; Ventilateur d'aspiration défaillant; Moteur d'extraction bloqué
F23	Remarque Panne	Cendrier non vidé dans l'intervalle d'entretien programmé	Vider le cendrier (F23)	via le bouton Quit.	Cendrier non vidé ou compteur non réinitialisé
F40	Panne	Surveillance vitesse de rotation du ventilateur d'extraction	Extraction (F40)	via le bouton Quit.	Capteur à effet Hall défectueux Ventilateur d'extraction défectueux
F44	Panne	Valeur de la cellule photoélectrique trop basse à l'état "Start" (inférieure à 1000 kΩ) Etat "Start" 20 min. maximum	Valeur de la cellule photoélectrique trop basse (F44- Vérifier la cellule photoélectrique)	via le bouton Quit.	Cellule photoélectrique pas dans son support Cellule photoélectrique défectueuse

Panne	Cause	Dépannage
Chaudière hors fonction	<ul style="list-style-type: none"> Alimentation coupée Fusible défectueux 	<ul style="list-style-type: none"> Contrôler l'alimentation électrique, la prise du réseau et l'interrupteur principal Contrôler les fusibles de la maison et de la chaudière
Présence de fumées dans la chaufferie	<ul style="list-style-type: none"> Trappe de visite de la chaudière non étanche Le tube de fumée n'est pas étanche Régulateur de tirage mal monté La cheminée est bouchée Pas de dépression dans la cheminée 	<ul style="list-style-type: none"> Éliminer les défauts d'étanchéité Le régler avec l'installateur de la cheminée Contrôler la cheminée
Puissance de chauffe trop faible	<ul style="list-style-type: none"> Chaudière fortement encrassée Système de chauffage mal réglé Pas assez de dépression dans la cheminée 	<ul style="list-style-type: none"> Procéder à un nettoyage général Régler les pompes de chauffage Augmenter la dépression dans la cheminée
Déflagration	<ul style="list-style-type: none"> La déflagration n'est possible que par un trop-plein de la chambre de combustion 	<ul style="list-style-type: none"> Effectuez un nettoyage général, si nécessaire demandez un spécialiste
Mauvais rendement	<ul style="list-style-type: none"> Dépression dans la cheminée trop importante Fortes fluctuations des besoins en chauffage des consommateurs 	<ul style="list-style-type: none"> Réglez la dépression de la cheminée Echelonnez les consommateurs au fil du temps
Défaut de combustion	<ul style="list-style-type: none"> Sonde lambda encrassée Sonde lambda desserrée Sonde lambda défectueuse Conduits d'air de combustion sales 	<ul style="list-style-type: none"> Nettoyez la sonde lambda Resserrez la sonde lambda Remplacez la sonde lambda Nettoyez les conduits d'air
STB déclenché	<ul style="list-style-type: none"> La chaleur générée ne peut être dissipée – une pompe de chauffage est éventuellement en panne 	<ul style="list-style-type: none"> Déterminer la cause et si nécessaire, faites appel à un spécialiste Vérifier les fusibles de la chaudière
Surchauffe	<p>Attention !</p> <p>Si la température de la chaudière dépasse 100 °C, quittez immédiatement la pièce ! N'ouvrez en aucun cas les portes ou trappes de visite de la chaudière !</p>	
Ventilateur d'extraction des fumées trop bruyant	<ul style="list-style-type: none"> Le ventilateur est encrassé Ventilateur ou pales desserrés Débouchés rigides du tube de fumée dans la cheminée Palier du ventilateur défectueux 	<ul style="list-style-type: none"> Nettoyez le ventilateur Supprimez la cause Mettez en place un fourreau Demandez un moteur de remplacement
Motoréducteur trop bruyant	<ul style="list-style-type: none"> Transmission sonore 	<ul style="list-style-type: none"> Placez éventuellement l'installation sur des patins insonorisants ou sur des supports amortisseur en élastomère

Seul un spécialiste agréé peut effectuer une réparation !

Toucher des composants sous tension met la vie en danger !



Certains composants restent sous tension même quand l'interrupteur secteur est sur "ARRÊT".

Débranchez impérativement l'installation du réseau ou ouvrez le disjoncteur d'alimentation pour toute réparation !

- 1) Mettez l'installation sur le programme "ARRÊT" et laissez-la refroidir au moins 10 minutes.
- 2) Mettez l'interrupteur secteur sur "0" et débranchez complètement la chaudière de la prise du réseau située à l'arrière.
- 3) Débloquez et retirez le cache de la commande.
- 4) Localisez le fusible défectueux à l'aide du schéma électrique et remplacez-le.
- 5) Enfoncez de 2 à 3 mm le support de fusible avec un tournevis de taille moyenne, tournez d'un demi-tour à gauche et desserrez le support de fusible. Le support de fusible et le fusible sortent ainsi de quelques millimètres.
- 6) Retirez le fusible défectueux et remplacez-le par un fusible neuf.
- 7) Remettez le support de fusible en place en l'enfonçant de 2 à 3 mm et en tournant d'un demi-tour à droite.

13 Modifications de paramètres

BS-01

Nr:	Paramètre	Standard	1. modification	2. modification	3. modification

14 Réglage des circuits de chauffage

BS-01

Circuit de chauffage 0	Circuit de chauffage 1	Circuit de chauffage 2	Eau chaude sanitaire 0

15 Recyclage

BS-02



Respecter les consignes de recyclage !

Respecter les réglementations locales en vigueur pour l'élimination des déchets et des pièces de machine.

Contactez votre installateur ou le service client GUNTAMATIC. Le démontage s'effectue dans l'ordre inverse du montage.



Fabricant	<p>GUNTAMATIC Heiztechnik GmbH Bruck 7 A-4722 Peuerbach AUSTRIA</p>	
Produit	<p>HYBRID 10</p> <p>Nous déclarons par la présente que la chaudière préalablement désignée, telle que nous la mettons sur le marché, est conforme aux exigences fondamentales de sécurité et de protection de la santé des directives et normes énumérées ci-dessous. En cas de modification ultérieure de pièces ou de l'installation complète qui n'a pas été convenue avec nous, cette déclaration perd automatiquement sa validité.</p>	
Règlementations	<p>2006/42/EG 2009/125/EG 2011/65/EU 2014/30/EU 2014/35/EU 2014/68/ EU</p>	<p>Directive Machines Exigences pour une écoconception des produits liés à l'énergie - "Ecoconception" avec les directives d'exécution 2015/1187 et 2015/1189. Directive limitant l'utilisation de certaines substances dangereuses dans les équipements électriques et électroniques. Directive sur la compatibilité électromagnétique. Matériel électrique à utiliser dans certaines limites de tension. Application de l'article 4, paragraphe (3) de la directive sur les équipements sous pression et de la ligne directrice I-19-PED/2014/69/UE</p>
Normes	<p>ÖNORM EN 303-5 ÖNORM EN 60335-1/2007 ÖNORM EN 60335-2-102</p>	<p>Chaudières à combustibles solides, à chargement manuel ou automatique, de puissance nominale jusqu'à 500 kW. Sécurité des appareils électriques à usage domestique et similaire, partie 1 : règles générales. Sécurité des appareils électriques à usage domestique et similaire. Exigences spécifiques pour les appareils à gaz, à fioul et à combustible solide avec raccordements électriques.</p>

GUNTAMATIC

GUNTAMATIC Heiztechnik GmbH
A-4722 Peuerbach / Bruck 7
Tel: 0043-(0) 7276 / 2441-0
Fax: 0043 (0) 7276 / 3031
Email: office@guntamatic.com
www.guntamatic.com

Sous réserve de modifications techniques ou d'erreurs d'impression