

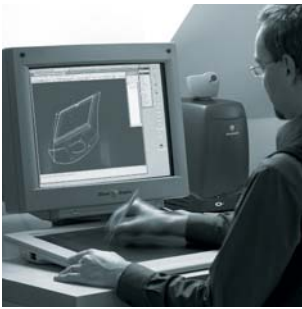

STÜCKHOLZPROGRAMM



GUNTAWIC



GUNTAMATIC

w ä r m e m i t z u k u n f t





4 - 5	BMK
6 - 7	SYNCHRO
8 - 9	BIOSMART
10 - 11	SPEICHER
12	TECHNIK BMK
13	TECHNIK SYNCHRO
14	TECHNIK BIOSMART
15	TECHNIK SPEICHER



4

1

BMK BIOMASSEKONVERTER
50 CM SCHEITHOLZ
UND HACKGUT



2



3



4

- 1 - BMK-Biomassekonverter
- 2 - Edelstahl-Füllraum
- 3 - Verbrennungsmodul superisoliert
- 4 - Touch - Bedieneinheit

Anspruchsvoller Praxiseinsatz mit Lebensdauerqualität

Der aus hochwertigem Edelstahl gefertigte Füllraum macht das Gerät hochkarätig und unverwüsthlich: Lebensdauerqualität für den täglichen Einsatz.

Die Edelstahlbauweise ermöglicht bei Temperaturen im Glutbett von über 1.000°C und Verbrennungstemperaturen von über 1.400°C eine einzigartige Qualität der Verbrennung. Die daraus entstehende Möglichkeit der Verwendung verschiedenster Holzqualitäten bringt im bis zu 166 bzw. 215 Liter fassenden Füllraum höchsten Komfort. Eine automatische Zündung rundet die Komfortansprüche ab.

Erstklassige Verbrennung

Das technologische Herz des BMK ist tausendfach erprobt. In der neuesten Generation wurde es nochmals optimiert und damit in seiner Zuverlässigkeit unschlagbar. Die heiße Verbrennungszone (für ein außergewöhnlich gutmütiges Abbrandverhalten) macht das Gerät unempfindlich gegenüber

5

Mit der Kraft der Verantwortung

Die tausendfache Erfahrung bei Holzkessel, und ein unglaublicher Drang zur Perfektion tragen Verantwortung.

- Füllraum aus hochwertigem Edelstahl
- vollisolierte Feuerzone
- Zonenregelung der Verbrennungsluft
- variable Wärmetauscherleistung
- einzigartig: automatische Heißluftzündung
- Verbrennungsoptimierung durch Lambdasonde
- Gluterhaltungsautomatik
- einfachste Bedienung: Touch - Menüführung
- Pufferlogik mit "Nachfüllanzeige"
- lange Nachlegeintervalle
- Wirkungsgrad bis über 94%

6



SYNCHRO HOLZVERGASER
50 CM SCHEITHOLZ
UND HACKGUT



2



3



4

- 1 - SYNCHRO
- 2 - menügeführte Bedieneinheit
- 3 - Brennkammer/ Wärmetauscher
- 4 - Rost- und Aschenlade

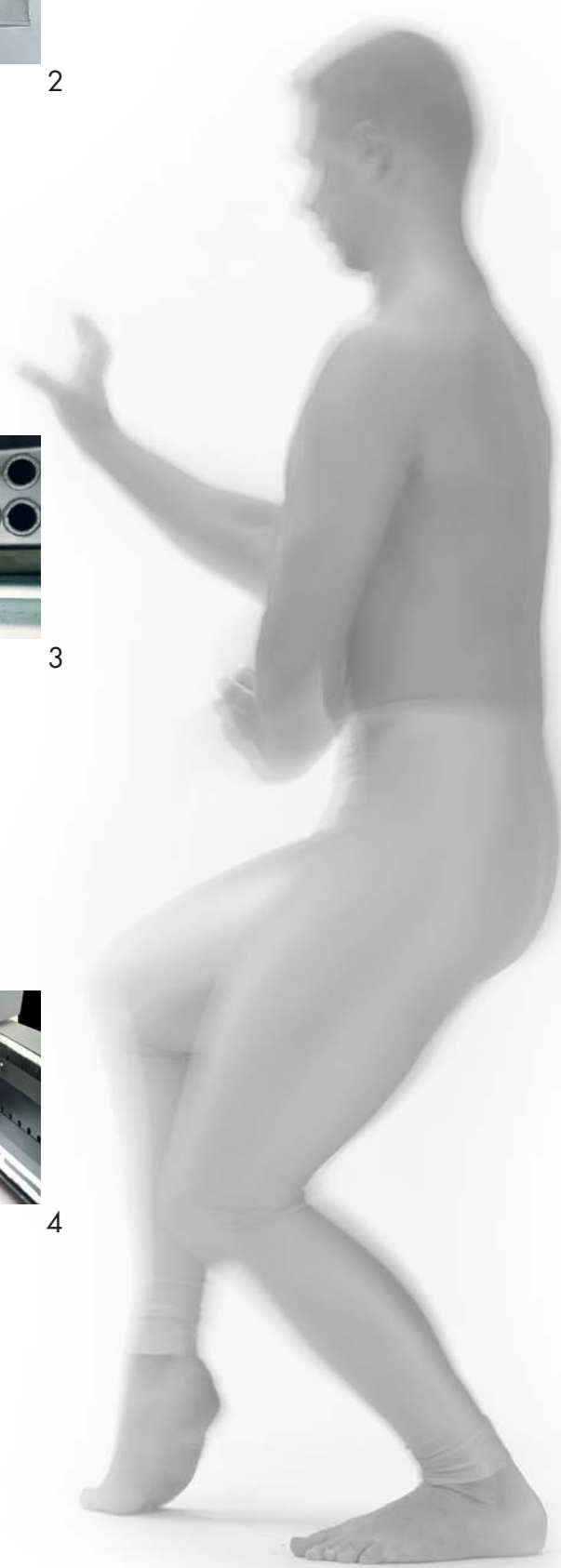

Der Spezialist

In unseren Wäldern schließt sich der Kreislauf seit Jahrmillionen. CO₂ wird verwandelt in den Brennstoff der Vergangenheit, der Gegenwart und der Zukunft - HOLZ.

Für Holz - und nur für Holz gibt es jetzt das richtige Kraftwerk, den **SYNCHRO**.

Dr. Tech. Dipl. Ing.

Modernste Holzvergasertechnologie, ein hocheffizienter Wärmetauscher, ein riesiger Füllraum, eine zuverlässige Elektronik, Bestandteile eines tausendfach bewährten Konzeptes, ein Konzept für Insider - **SYNCHRO**.

Klare Verhältnisse

7

Holzgase entstehend in einem heißen Glutbett, vermischt mit vorgewärmter Luft, verbrennen sie bei hoher Temperatur und leiten ihre Wärme ans Wasser. Die Aufgabe war schwierig, die Lösung ist einfach:

- 170 Liter von oben zu befüllen
- langlebig durch Vollauskleidung
- einfach gereinigt: Gussrost und Aschenlade
- starke Luftvorwärmung – gutmütig
- robuste Brennkammer
- großer Röhrenwärmetauscher
- für jede Anschlusssituation:
Rauchrohr unten
- Einbringmaß unter 70 cm
- einfache Bedienung: perfekte Menüführung
- Pumpen und Gebläse drehzahlgesteuert
- Pufferspeicher- und Nachlegeanzeige
- abgasgeführte Regelung/
Lambdasondenregelung optional
- Wirkungsgrad der Feuerung bis über 94%

8



1

BIOSMART HOLZVERGASER
33 CM SCHEITHOLZ
14 UND 21,6 KW



2



3



4

- 1 - BIOSMART
- 2 - menügeführte Bedieneinheit
- 3 - Füllraum mit Vollauskleidung
- 4 - Wärmetauscher und Brennkammer

Partner mit Zukunft

Sie suchen einen Stückholzvergaser im Leistungsbereich bis 20 kW mit hohem Komfort und zukunftsorientierter Technologie? Sie wollen unabhängig und krisensicher fossile Energie ersetzen? Einfache Bedienung, Langlebigkeit und Sicherheit sind Ihnen wichtig: **BIOSMART!**

Komfort schafft Vertrauen

Der groß dimensionierte Füllraum in Verbindung mit dem Puffermanagement der integrierten Steuerung und Funktionen wie Gluterhaltung und Anheizautomatik sorgen für höchsten Komfort – einfache (halbautomatische) Wärmetauscherreinigung, perfekte Zugangsmöglichkeit und optimale Ascheentnahme sind dabei selbstverständlich.

9

Qualität die überzeugt

- einfache und übersichtliche Touch-Bedienung
- Pufferspeicher- und Nachlegeanzeige
- höchster Wirkungsgrad der Feuerung
- lambdasondenoptimierte Verbrennungsregelung
- Gebläse drehzahlgesteuert
- starke Luftvorwärmung - gutmütige Verbrennung
- Hochleistungsbrennkammer für geringste Emissionen
- langlebig durch Vollauskleidung
- einfach gereinigt: Gussrost und Flugasche über Aschelade von vorne
- kleine Baugröße mit guten Einbringmöglichkeiten
- Türgriff und Scharniere beidseitig (links oder rechts) möglich



- 1 SYSTEMSPEICHER PSF PUFFERSPEICHER MIT FRISCHWASSERMODUL
- 2 AKKUTHERM PS/ECO PUFFERSPEICHER
- 3 BOILER ECO BRAUCHWASSERSPEICHER



4



5



6

- 1 - Systemspeicher PSF
- 2 - AKKUTHERM PS/ECO
- 3 - BOILER ECO
- 4 - hochisolierter Speicher
- 5 - Rohkörper PSF Speicher
- 6 - Frischwasserstation

Langzeitqualität

- hochwertiger, dickwandiger Qualitätsstahl
- perfekte Schweißverarbeitung durch österreichische Qualitätsproduktion
- durchdachte Systemlösung in Verbindung mit **Guntamatic** Biomasseheizungen
- einzigartige Isolierung mit bis zu 100 mm Qualitätsschaum (hervorragende Wärmespeicherung)

PSF – die Komplettlösung mit Frischwasserstation

- permanent frisches Warmwasser ohne Temperaturschwankungen
- höchste Hygiene: das Durchlaufprinzip verhindert Legionellenbildung
- hohe Zapfleistung
- kein Steuerungsaufwand
- groß dimensionierter Wärmetauscher
- platzsparende Bauweise
- Rücklaufbeimischung gewährt Schutz gegen wärmebedingte Verkalkung und gewährleistet geringsten Wartungsaufwand

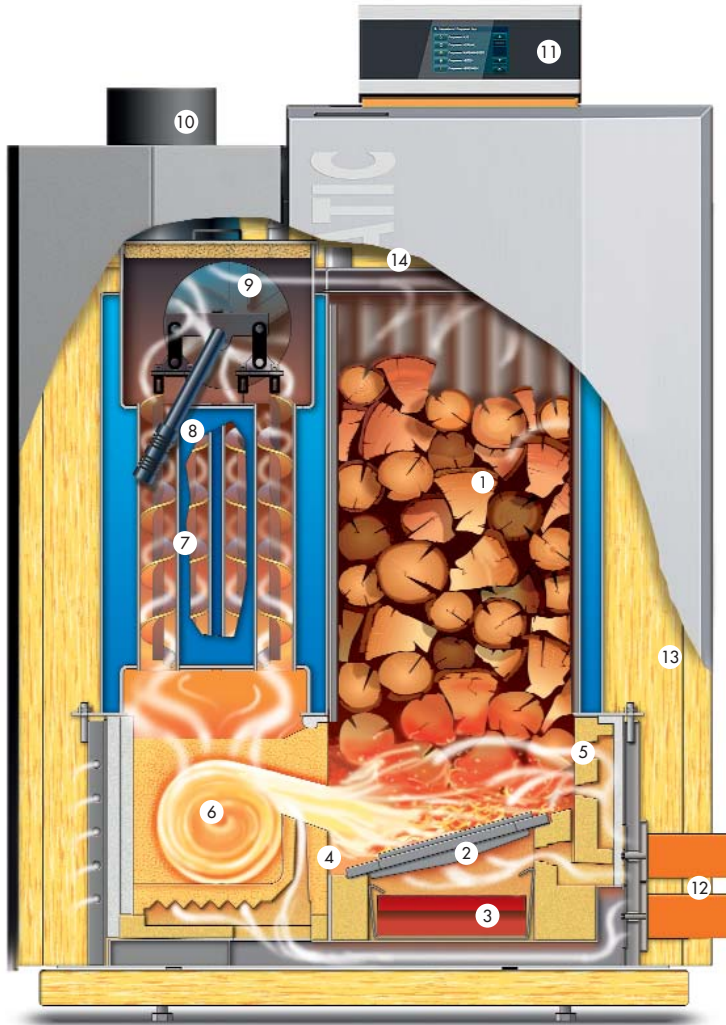

Abbrandzone:

Vollisolierte Vergasungs-, Zündungs- und Ausbrandzone, keine Vermischung des Gas- und Feststoffabbrandes. Bequeme Reinigung durch Aschelade.

Zonenregelung der Verbrennungsluft:

Für jeden Abbrand die richtige Menge Sauerstoff am richtigen Ort.

Wärmetauscher:

Von außen zu reinigender Röhrenwärmetauscher mit variabler Leistung.

1. Großer Füllraum
 2. engmaschiger heißer Rost
 3. Aschelade
 4. geregelte, vorgewärmte Sekundärluft
 5. geregelte, vorgewärmte Primärluft
 6. Turbo-Brennkammer
 7. Wirbulatoren
 8. Reinigungshebel
 9. Saugzuggebläse
 10. Rauchrohr
 11. Kesselschaltfeld
 12. Servo-Motoren für die Primär- und Sekundärluft
 13. Starke Vollisolierung
 14. Schwelgaskanal
- (auf Wunsch: automatische Zündung)

12

TYPE Technische Daten	BMK 20/30	BMK 40/50	
Heizleistung	20/30	40/50	KW
Kesselmaße mit Isolierung			
Breite Maß D	973	973	mm
Höhe Maß E	1440	1640	mm
Tiefe Maß F	940	940	mm
Brennstoffraum	166	215	Liter
Füllraumbreite	370	370	mm
Brennraumtiefe	580	580	mm
Wasserinhalt	125	175	Liter
Betriebsdruck max.	3	3	bar
Transportgewicht ca.	630	730	kg
Vor- und Rücklauf	R 1 1/4	R 1 1/4	Zoll
Höhe Vorlauf	1047	1247	mm
Höhe Rücklauf	568	568	mm
Rauchrohranschluss Maß C (ohne Knie)	1334	1534	mm
Rauchrohrdurchmesser (außen)	150	150	mm
benötigter Kaminzug	20	20	Pa
Kesselmaße ohne Isolierung			
Breite	875	875	mm
Höhe	1335	1535	mm
Tiefe	795	795	mm
Stromanschluss	230V / 13A	230V / 13A	

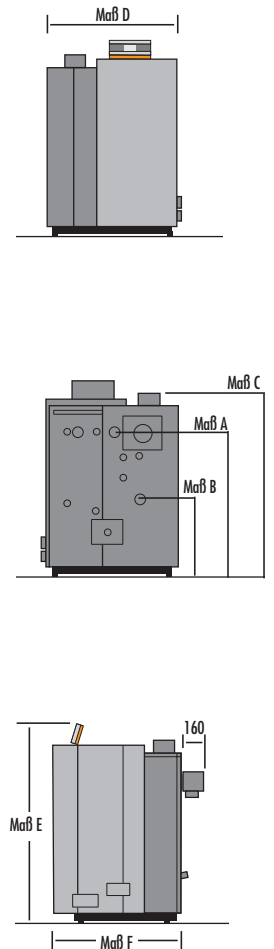

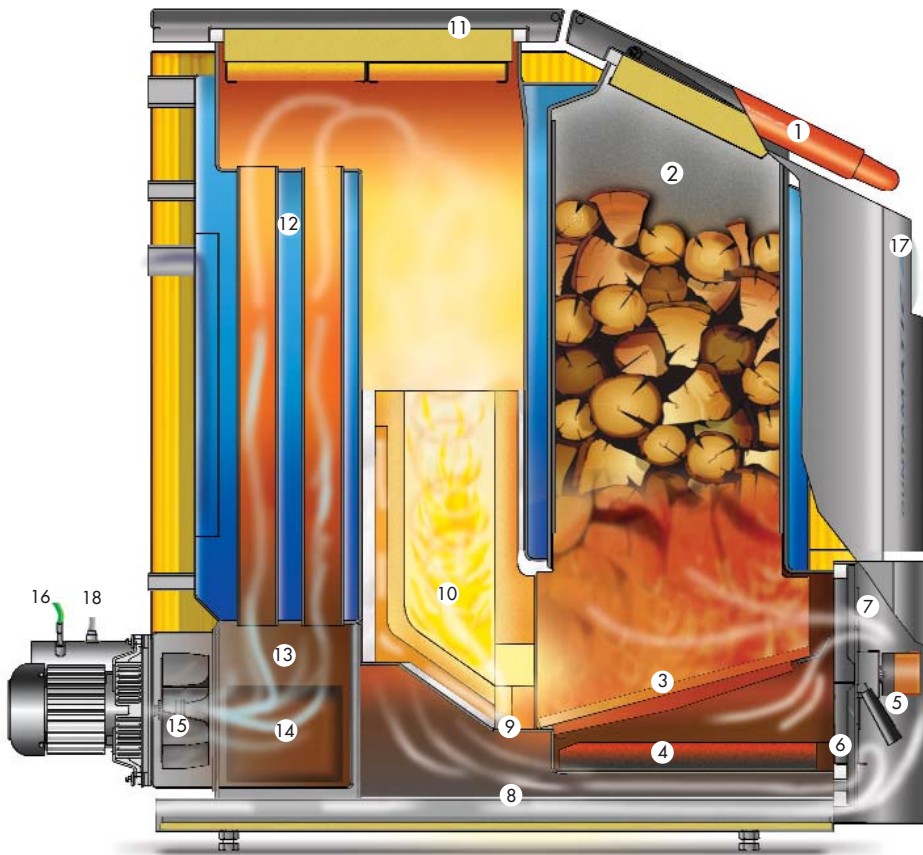

Rotationsverbrennung:

Durch Überlagerung von Fliehkraft, Schwerkraft und Strömungswiderstand entsteht eine Wirbelkammerverbrennung, welche die Gase erst nach vollständiger Oxidation verlassen.

1. Fülldeckel oben mit Absaugkanal
2. Füllraum mit Schutzauskleidung
3. heißer Gussrost
4. Aschelade
5. Primär- und Sekundärluftmotor
6. Sekundärluft
7. Primärluft
8. Bodenluftvorwärmung
9. Sekundärluftdüse
10. Hochtemperaturbrennkammer
11. Reinigungsdeckel
12. Röhrenwärmetauscher
13. Staubabscheidezone
14. Reinigungsöffnung
15. Saugzuggebläse
16. Rauchgasfühler
17. Mikroprozessor-Regelung mit menügeführter Bedieneinheit
18. optional: Lambdasonde

TYPE Technische Daten	SYNCHRO 31/34	SYNCHRO 44	
Heizleistung	31/34	44	kW
Brennstoffraum	166	166	Liter
Füllraumbreite	535	535	mm
Brennraumtiefe	340	340	mm
Wasserinhalt	125	125	Liter
Betriebsdruck max.	3	3	bar
Transportgewicht ca.	650	660	kg
Vor- und Rücklauf	RI 1/4	RI 1/4	Zoll
Höhe Vorlauf	1165	1165	mm
Höhe Rücklauf	905	905	mm
Höhe Rauchrohranschluss (ohne Knie)	215	215	mm
Rauchrohrdurchmesser (außen)	150	150	mm
Saugzugventilator benötigter Kaminzug	0,12 20	0,12 20	kWh PA
Kesselmaße Breite ohne Isolierung Höhe Tiefe	695 1290 1140	695 1290 1140	mm mm mm
Stromanschluss	230 V / 13 A	230 V / 13 A	

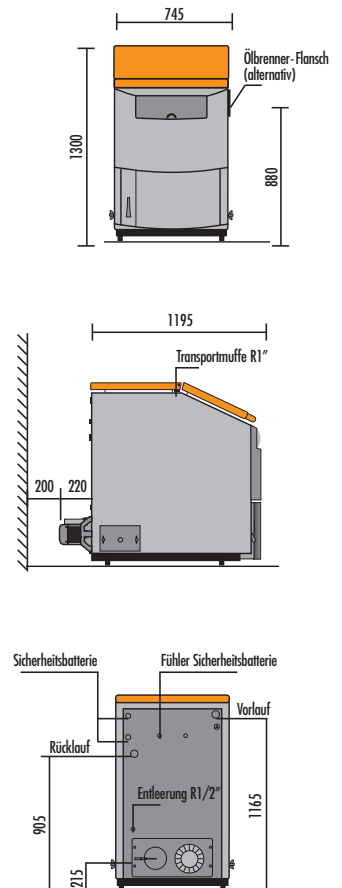

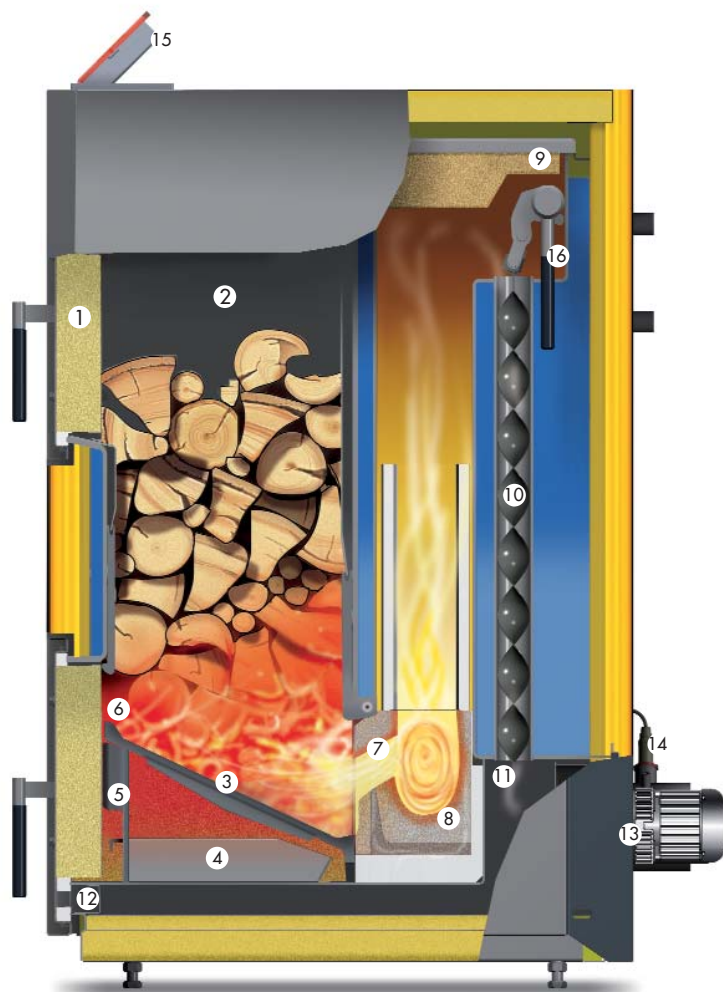

Holzvergasertechnologie:

Das Brennholz wird im unteren Bereich des Füllraumes (Glutzone) entgast. Das entstehende Schwelgas verbrennt danach in der hinter dem Füllraum angeordneten Brennkammer. Der verbleibende Feststoff kann ungehindert als Glut ausoxidieren. Die Asche kann auch während des Betriebes mit der Aschelade bequem entnommen werden.

1. Fülltür mit Absaugkanal
2. Füllraum mit Schutzauskleidung
3. heißer Gussrost
4. Aschelade
5. Primär- und Sekundärluftmotor
6. Primärluft
7. Sekundärluft
8. Hochtemperaturbrennkammer
9. Reinigungsdeckel
10. Röhrenwärmetauscher (BIOSMART 22 mit Wirblatoren)
11. Staubabscheidezone
12. Reinigungskanal
13. drehzahlregertes Saugzuggebläse
14. Lambdasonde
15. menügeführte Touch-Bedieneinheit
16. Reinigungshebel (BIOSMART 22)

witterungsgeführte Mischerkreisregelung optional als Wandgerät möglich

TYPE Technische Daten	BIOSMART 14	BIOSMART 22	
Heizleistung	14	21,6	kW
Brennstoffraum	100	100	Liter
Füllraumbreite	370	370	mm
Brennraumtiefe	300	300	mm
Wasserinhalt	100	100	Liter
Betriebsdruck max.	3	3	bar
Transportgewicht ca.	400	410	kg
Vor- und Rücklauf	5/4	5/4	Zoll
Höhe Vorlauf	1150	1150	mm
Höhe Rücklauf	450	450	mm
Höhe Rauchrohranschluss (ohne Knie)	320	320	mm
Rauchrohrdurchmesser (außen)	130	130	mm
Saugzugventilator	0,05	0,05	kWh
benötigter Kaminzug	20	20	Pa
Kesselmaße			
Breite	595	595	mm
Höhe	1235	1235	mm
Tiefe	930	930	mm
Stromanschluss	230 V / 13 A	230 V / 13 A	

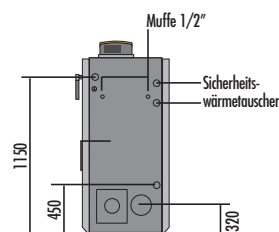
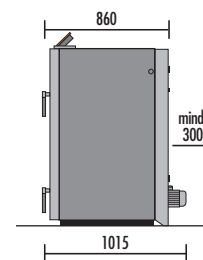
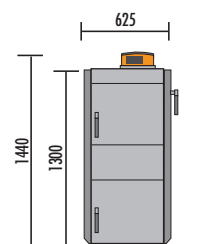

SPEICHER



Bild: Systemspeicher PSF mit Frischwassermodul

Bild: Boiler ECO Brauchwasserspeicher

Bild: AKKUTHERM PS/ECO Pufferspeicher

SYSTEMSPEICHER PSF MIT FRISCHWASSERMODUL

TYPE	Inhalt (Liter gesamt)	Inhalt Puffer Lastausgleich Kessel (ca. in Liter)	Inhalt WW (ca. in Liter)	max. Solarladung (Liter)	d Ø ohne Isolierung (mm)	D Ø mit Isolierung (mm)	H Höhe mit Isolierung (mm)	KR Kippradius ohne Isol. (mm)	Zapfleistung (l/min.)	Solarregister (m ²)	Position Solarregister	empf. Kollektorfläche (m ²)	Inhalt Solarregister (Liter)
600 Solar	600	350	250	600	750	994	1745	1720	30*	2,2**	unten	6-10	14,3
850	830	480	350	-	790	1000	1900	1870	30*	-	-	-	-
850 Solar	830	480	350	750	790	1000	1900	1870	30*	2,6**	unten	8-12	2,5
1000	1000	650	350	-	790	1000	2300	2250	30*	-	-	-	-
1000 Solar	1000	650	350	900	790	1000	2300	2250	30*	3,1**	unten	10-14	3
1100	1070	720	350	-	900	1110	1900	1900	30*	-	-	-	-
1100 Solar	1070	720	350	1000	900	1110	1900	1900	30*	3,1**	unten	10-14	3
1400	1370	920	450	-	900	1110	2400	2370	30*	-	-	-	-
1400 Solar	1370	920	450	750	900	1110	2400	2370	30*	2,6**	mittig	8-12	2,5
1600	1570	1020	550	-	1100	1310	1900	1970	30*	-	-	-	-
1600 Solar	1570	1020	550	800	1100	1310	1900	1970	30*	2,6**	mittig	8-12	2,5
2000	2000	1350	650	-	1100	1310	2400	2400	30*	-	-	-	-
2000 Solar	2000	1350	650	1000	1100	1310	2400	2400	30*	3,1**	mittig	10-14	3

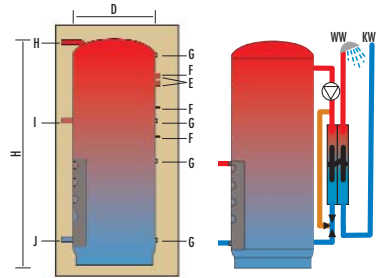

* angegebene Zapfleistung bei Pufferspeichertemperatur 65°C und Warmwassertemperatur 40°C (Puffertemperatur 50°C: 20l/min.)

** Ausführung PSF 600 Solar mit Glatrohrregister, ab PSF 850 Solar mit Rippenrohrregister

Für PSF: E = Anschluss Frischwassermodul, F = Befestigung Frischwassermodul, G = Fühlermuffe, H = Heizungsanlauf ohne Frischwassermodul 5/4" (Entlüftung), I = Heizungsanlauf mit Frischwassermodul 5/4", J = Heizungsrücklauf 5/4" (Entleerung)

AKKUTHERM PS / ECO PUFFERSPEICHER

TYPE	Inhalt (Liter gesamt)	d Ø ohne Isol. (mm)	D Ø mit Isol. (mm)	h Höhe ohne Isolierung (mm)	H Höhe mit Isolierung (mm)	KR Kippradius ohne Isol. (mm)	V/R Vor- und Rücklaufmuffen	T Fühlermuffen
850	826	790	1000	1800	1900	1890	5/4"	1/2"
1000	1000	790	1000	2200	2300	2250	5/4"	1/2"
1100	1069	900	1110	1800	1900	1900	5/4"	1/2"
1400	1370	900	1110	2300	2400	2370	5/4"	1/2"
1600	1572	1100	1310	1800	1900	1970	5/4"	1/2"
2000	2000	1100	1310	2300	2400	2400	5/4"	1/2"
2000/2*	2000	1100	1310	2300	2400	2400	je 2x2"	1/2"

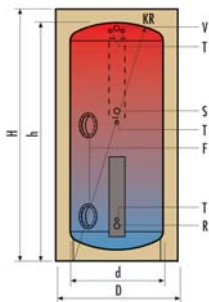

*Type 2000/2ohne Schichtverteiler

Für AKKUTHERM: L = Entlüftung 1/2", F = Wunschausrüstung 12 Loch-Flansch, E = Wunschausrüstung 2" Muffe für Elektro-Einschraubheizung S = Wunschausrüstung Schichtladeverteiler am Vorlauf

ECO BRAUCHWASSERSPEICHER

BOILER TYPE	Inhalt (Liter gesamt)	d Ø ohne Isolierung (mm)	D Ø mit Isolierung (mm)	H Höhe (mm)	Anzahl der Glatrohrwärmehaube	HV/HR Heizungsanlauf-/rücklauf	T Fühlermuffen	Mg Anode	Heizflächen der Wärmehaube (m ²)	KW/WW Kalt- und Warmwasseranschl.	F Flansch
ECO 305	300	-	605	1795	1	1"	1/2"	5/4"	1,4	1"	8 Loch
ECO 505	500	-	755	1840	1	1"	1/2"	5/4"	2	1"	8 Loch
ECO 505 Solar	500	-	755	1840	2	1"	1/2"	5/4"	2 + 1	1"	8 Loch

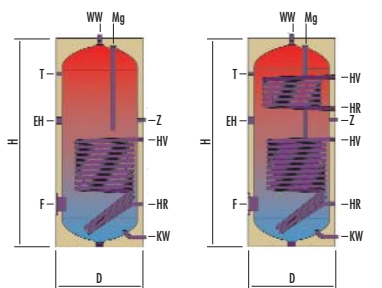

Solarausführung mit 2 Glatrohrwärmehaube

Für Boiler ECO: EH = 6/4" Muffe für Elektro-Einschraubheizung, Z = Zirkulationsanschluss 1"



HOLZVERGASERKESSEL **PELLETSANLAGEN** **HACKGUTHEIZUNGEN** **ENERGIEKORNANLAGEN**

GUNTAMATIC

GUNTAMATIC Heiztechnik GmbH

ein Unternehmen der Georg Fischer Gruppe

4722 Peuerbach, Austria, Bruck 7

Tel. +43-(0)7276/2441-0, Fax +43-(0)7276/3031

e-mail: info@guntamatic.com

www.guntamatic.com